



**Serviço Público Federal**  
**COMISSÃO NACIONAL DE ENERGIA NUCLEAR**  
**INSTITUTO DE PESQUISAS ENERGÉTICAS E NUCLEARES**

**PREGÃO ELETRÔNICO**  
**PREGÃO ELETRÔNICO Nº 153.2018**  
**Processo IPEN-CNEN/SP 01342000605/2018-20**

Torna-se público, para conhecimento dos interessados, que IPEN-CNEN/SP, por meio da Gerência de Aquisições Nacionais - GAN sediado na Av. Prof. Lineu Prestes, 2242 – Cidade Universitária – Butantã – São Paulo - SP, realizará licitação, na modalidade PREGÃO, na forma ELETRÔNICA, **do tipo menor preço**, nos termos da Lei nº 10.520, de 17 de julho de 2002, do Decreto nº 5.450, de 31 de maio de 2005, do Decreto 2.271, de 7 de julho de 1997, das Instruções Normativas SLTI/MPOG nº 2, de 30 de abril de 2008, e nº 02, de 11 de outubro de 2010, da Lei Complementar nº 123, de 14 de dezembro de 2006, da Lei nº 11.488, de 15 de junho de 2007, do Decreto nº 8.538, de 06 de outubro de 2015, aplicando-se, subsidiariamente, a Lei nº 8.666, de 21 de junho de 1993, e as exigências estabelecidas neste Edital.

Data da sessão: **12.11.2018**

Horário: **10:00 horas**

Local: Portal de Compras do Governo Federal – [www.comprasgovernamentais.gov.br](http://www.comprasgovernamentais.gov.br)

## 1. DO OBJETO

**1.1.** O objeto da presente licitação é a escolha da proposta mais vantajosa para o **fornecimento de 22 (vinte e dois) fluxos unidirecionais** a serem utilizados nos processos de produção do Centro de Radiofarmácia do IPEN-CNEN/SP, conforme condições, quantidades e exigências estabelecidas neste Edital e seus anexos.

**1.2.** A licitação obedecerá ao critério de julgamento de **Menor Preço Por Item**, conforme especificação do Termo de Referência – Anexo I deste Edital.

## 2. DOS RECURSOS ORÇAMENTÁRIOS

**2.1.** As despesas para atender a esta licitação estão programadas em dotação orçamentária própria, prevista no orçamento da União para o exercício de 2018, na classificação abaixo:

Gestão/Unidade: 113202

Fonte: 0650110100

Programa de Trabalho da União: 19.662.2059.2478.0001

Elemento de Despesa: 449052

PI: 24780000011

## 3. DO CREDENCIAMENTO

**3.1.** O Credenciamento é o nível básico do registro cadastral no SICAF, que permite a participação dos interessados na modalidade licitatória Pregão, em sua forma eletrônica.

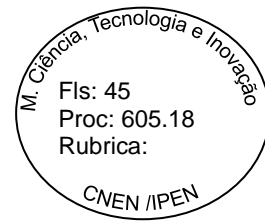

**Serviço Público Federal**  
**COMISSÃO NACIONAL DE ENERGIA NUCLEAR**  
**INSTITUTO DE PESQUISAS ENERGÉTICAS E NUCLEARES**

**3.2.** O cadastro no SICAF poderá ser iniciado no Portal de Compras do Governo Federal, no sítio [www.comprasgovernamentais.gov.br](http://www.comprasgovernamentais.gov.br), com a solicitação de “login” e senha pelo interessado.

**3.3.** O credenciamento junto ao provedor do sistema implica a responsabilidade do licitante ou de seu representante legal e a presunção de sua capacidade técnica para realização das transações inerentes a este Pregão.

**3.4.** O uso da senha de acesso pelo licitante é de sua responsabilidade exclusiva, incluindo qualquer transação efetuada diretamente ou por seu representante, não cabendo ao provedor do sistema, ou ao órgão ou entidade responsável por esta licitação, responsabilidade por eventuais danos decorrentes de uso indevido da senha, ainda que por terceiros.

**3.5.** A perda da senha ou a quebra de sigilo deverá ser comunicada imediatamente ao provedor do sistema para imediato bloqueio de acesso.

#### **4. DA PARTICIPAÇÃO NO PREGÃO.**

**4.1.** Poderão participar deste Pregão interessados cujo ramo de atividade seja compatível com o objeto desta licitação, e que estejam com Credenciamento regular no Sistema de Cadastramento Unificado de Fornecedores – SICAF, conforme disposto no §3º do artigo 8º da Instrução Normativa SLTI/MPOG nº 2, 2010.

**4.2.** Será concedido tratamento favorecido para as sociedades cooperativas mencionadas no artigo 34 da Lei nº 11.488, de 2007 e para o microempreendedor individual - MEI, nos limites previstos da Lei Complementar nº 123, de 2006.

**4.3.** Não poderão participar desta licitação os interessados:

4.3.1. proibidos de participar de licitações e celebrar contratos administrativos, na forma da legislação vigente;

4.3.2. estrangeiros que não tenham representação legal no Brasil com poderes expressos para receber citação e responder administrativa ou judicialmente;

4.3.3. que se enquadrem nas vedações previstas no artigo 9º da Lei nº 8.666, de 1993;

4.3.4. que estejam sob falência, em recuperação judicial ou extrajudicial, concurso de credores, concordata ou insolvência em processo de dissolução ou liquidação;

4.3.5. entidades empresariais que estejam reunidas em consórcio;

4.3.6. que estejam cumprindo sanção de inidoneidade para licitar e contratar com a Administração Pública, aplicada por qualquer órgão da Administração Pública bem como sanção de suspensão temporária de participação em licitação e impedimento de contratar com a **CNEN**;



**Serviço Público Federal**  
**COMISSÃO NACIONAL DE ENERGIA NUCLEAR**  
**INSTITUTO DE PESQUISAS ENERGÉTICAS E NUCLEARES**

4.3.7. que mantenham vínculo (técnico, econômico, financeiro, trabalhista, etc.) com servidor ou dirigente **da CNEN**. A composição acionária dos fornecedores vencedores será verificada pelo Pregoeiro e, em caso positivo, a contratação/aquisição não será efetivada.

**4.4.** Como condição para participação no Pregão, o licitante assinalará “sim” ou “não” em campo próprio do sistema eletrônico, relativo às seguintes declarações:

4.4.1. que cumpre os requisitos estabelecidos no artigo 3º da Lei Complementar nº 123, de 2006, estando apta a usufruir do tratamento favorecido estabelecido em seus artigos. 42 a 49.

4.4.1.1. a assinalação do campo “não” apenas produzirá o efeito de o licitante não ter direito ao tratamento favorecido previsto na Lei Complementar nº 123, de 2006, mesmo que microempresa, empresa de pequeno porte ou sociedade cooperativa

4.4.2. que está ciente e concorda com as condições contidas no Edital e seus anexos, bem como de que cumpre plenamente os requisitos de habilitação definidos no Edital;

4.4.3. que inexistem fatos impeditivos para sua habilitação no certame, ciente da obrigatoriedade de declarar ocorrências posteriores;

4.4.4. que não emprega menor de 18 anos em trabalho noturno, perigoso ou insalubre e não emprega menor de 16 anos, salvo menor, a partir de 14 anos, na condição de aprendiz, nos termos do artigo 7º, XXXIII, da Constituição;

4.4.5. que a proposta foi elaborada de forma independente, nos termos da Instrução Normativa SLTI/MPOG nº 2, de 16 de setembro de 2009.

4.4.6. que não possui, em sua cadeia produtiva, empregados executando trabalho degradante ou forçado, observando o disposto nos incisos III e IV do art.1º e no inciso III do art. 5º da Constituição Federal;

4.4.7. que os serviços são prestados por empresas que comprovem cumprimento de reserva de cargos prevista em lei para pessoa com deficiência ou para reabilitado da Previdência Social e que atendam às regras de acessibilidade previstas na legislação, conforme disposto no art. 93 da Lei nº 8.213, de 24 de julho de 1991.

## **5. DO ENVIO DA PROPOSTA**

**5.1.** O licitante deverá encaminhar a proposta por meio do sistema eletrônico até a data e horário marcados para abertura da sessão, quando, então, encerrar-se-á automaticamente a fase de recebimento de propostas.

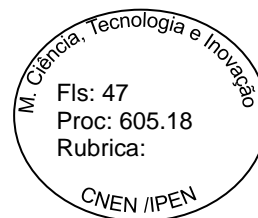

**Serviço Público Federal**  
**COMISSÃO NACIONAL DE ENERGIA NUCLEAR**  
**INSTITUTO DE PESQUISAS ENERGÉTICAS E NUCLEARES**

**5.2.** Todas as referências de tempo no Edital, no aviso e durante a sessão pública observarão o horário de Brasília – DF.

**5.3.** O licitante será responsável por todas as transações que forem efetuadas em seu nome no sistema eletrônico, assumindo como firmes e verdadeiras suas propostas e lances.

**5.4.** Incumbirá ao licitante acompanhar as operações no sistema eletrônico durante a sessão pública do Pregão, ficando responsável pelo ônus decorrente da perda de negócios, diante da inobservância de quaisquer mensagens emitidas pelo sistema ou de sua desconexão.

**5.5.** Até a abertura da sessão, os licitantes poderão retirar ou substituir as propostas apresentadas.

**5.6.** O licitante deverá enviar sua proposta mediante o preenchimento, no sistema eletrônico, dos seguintes campos:

5.6.1. ***VALOR DO ITEM (objeto deste Edital)***;

5.6.2. Descrição detalhada do objeto: indicando, no que for aplicável, *o modelo, prazo de garantia. O Anexo III deste Edital estabelece um modelo de Proposta que poderá ser seguido.*

**5.7.** Todas as especificações do objeto contidas na proposta vinculam a Contratada.

**5.8.** Nos valores propostos estarão inclusos todos os custos operacionais, encargos previdenciários, trabalhistas, tributários, comerciais e quaisquer outros que incidam direta ou indiretamente no fornecimento dos equipamentos, objeto deste Edital.

**5.9.** **Em se tratando de Microempreendedor Individual – MEI**, o licitante deverá incluir, no campo das condições da proposta do sistema eletrônico, o valor correspondente à contribuição prevista no art. 18-B da Lei Complementar n. 123, de 2006.

**5.10.** O prazo de validade da proposta não será inferior a **60 (sessenta)** dias, a contar da data de sua apresentação.

## **6. DAS PROPOSTAS E FORMULAÇÃO DE LANCES**

**6.1.** A abertura da presente licitação dar-se-á em sessão pública, por meio de sistema eletrônico, na data, horário e local indicados neste Edital.

**6.2.** O Pregoeiro verificará as propostas apresentadas, desclassificando desde logo aquelas que não estejam em conformidade com os requisitos estabelecidos neste Edital, contenham vícios insanáveis ou não apresentem as *especificações técnicas exigidas no Termo de Referência – Anexo I deste Edital.*



**Serviço Público Federal**  
**COMISSÃO NACIONAL DE ENERGIA NUCLEAR**  
**INSTITUTO DE PESQUISAS ENERGÉTICAS E NUCLEARES**

- 6.2.1. A desclassificação será sempre fundamentada e registrada no sistema, com acompanhamento em tempo real por todos os participantes.
- 6.2.2. A não desclassificação da proposta não impede o seu julgamento definitivo em sentido contrário, levado a efeito na fase de aceitação.
- 6.3.** O sistema ordenará automaticamente as propostas classificadas, sendo que somente estas participarão da fase de lances.
- 6.4.** O sistema disponibilizará campo próprio para troca de mensagens entre o Pregoeiro e os licitantes.
- 6.5.** Iniciada a etapa competitiva, os licitantes deverão encaminhar lances exclusivamente por meio de sistema eletrônico, sendo imediatamente informados do seu recebimento e do valor consignado no registro.
- 6.5.1. *O lance deverá ser ofertado pelo **menor valor por item ( objeto deste Edital.)***
- 6.6.** Os licitantes poderão oferecer lances sucessivos, observando o horário fixado para abertura da sessão e as regras estabelecidas no Edital.
- 6.7.** *O intervalo mínimo de diferença de valores entre os lances, que incidirá tanto em relação aos lances intermediários quanto em relação à proposta que cobrir a melhor oferta deverá ser R\$ 1,00 (um).*
- 6.8.** O licitante somente poderá oferecer lance inferior ao último por ele ofertado e registrado pelo sistema.
- 6.8.1. O intervalo entre os lances enviados pelo mesmo licitante não poderá ser inferior a vinte (20) segundos e o intervalo entre lances não poderá ser inferior a três (3) segundos.
- 6.9.** Não serão aceitos dois ou mais lances de mesmo valor, prevalecendo aquele que for recebido e registrado em primeiro lugar.
- 6.10.** Durante o transcurso da sessão pública, os licitantes serão informados, em tempo real, do valor do menor lance registrado, vedada a identificação do licitante.
- 6.11.** No caso de desconexão com o Pregoeiro, no decorrer da etapa competitiva do Pregão, o sistema eletrônico poderá permanecer acessível aos licitantes para a recepção dos lances.
- 6.12.** Se a desconexão perdurar por tempo superior a 10 (dez) minutos, a sessão será suspensa e terá reinício somente após comunicação expressa do Pregoeiro aos participantes.
- 6.13.** A etapa de lances da sessão pública será encerrada por decisão do Pregoeiro. O sistema eletrônico encaminhará aviso de fechamento iminente dos lances, após o que transcorrerá período de tempo de até 30 (trinta) minutos, aleatoriamente

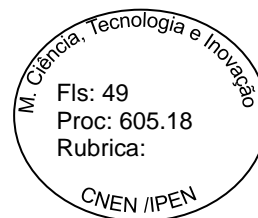

**Serviço Público Federal**  
**COMISSÃO NACIONAL DE ENERGIA NUCLEAR**  
**INSTITUTO DE PESQUISAS ENERGÉTICAS E NUCLEARES**

determinado pelo sistema, findo o qual será automaticamente encerrada a recepção de lances.

**6.14.** Caso o licitante não apresente lances, concorrerá com o valor de sua proposta e, na hipótese de desistência de apresentar outros lances, valerá o último lance por ele ofertado, para efeito de ordenação das propostas.

**6.15.** Ao presente certame não se aplica o sorteio como critério de desempate. Lances equivalentes não serão considerados iguais, vez que a ordem de apresentação das propostas pelos licitantes é utilizada como um dos critérios de classificação.

## **7. DA ACEITABILIDADE DA PROPOSTA VENCEDORA.**

**7.1.** Encerrada a etapa de lances e depois da verificação de possível empate, o Pregoeiro examinará a proposta classificada em primeiro lugar quanto ao preço, a sua exequibilidade, bem como quanto ao cumprimento das especificações do objeto.

**7.2.** *Será desclassificada a proposta ou o lance vencedor com valor superior ao preço máximo fixado, ou que apresentar preço manifestamente inexequível.*

**7.3.** Considera-se inexequível a proposta de preços ou menor lance que, comprovadamente, for insuficiente para a cobertura dos custos da contratação, apresente preços global ou unitários simbólicos, irrisórios ou de valor zero, incompatíveis com os preços dos insumos e salários de mercado, acrescidos dos respectivos encargos, ainda que o ato convocatório da licitação não tenha estabelecido limites mínimos, exceto quando se referirem a materiais e instalações de propriedade do próprio licitante, para os quais ele renuncie a parcela ou à totalidade da remuneração.

**7.4.** Se houver indícios de inexequibilidade da proposta de preço, ou em caso da necessidade de esclarecimentos complementares, poderão ser efetuadas diligências, na forma do § 3º do artigo 43 da Lei nº 8.666, de 1993, a exemplo das enumeradas no §3º, do art. 29, da IN SLTI/MPOG nº 2, de 2008.

**7.5.** Quando o licitante apresentar preço final inferior a 30% (trinta por cento) da média dos preços ofertados para o mesmo item, não sendo possível a sua imediata desclassificação por inexequibilidade, será obrigatória a realização de diligências para o exame da proposta.

**7.6.** Qualquer interessado poderá requerer que se realizem diligências para aferir a exequibilidade e a legalidade das propostas, devendo apresentar as provas ou os indícios que fundamentam a suspeita.

**7.7.** O Pregoeiro poderá convocar o licitante para enviar documento digital, por meio de funcionalidade disponível no sistema, estabelecendo no “chat” prazo razoável para tanto, sob pena de não aceitação da proposta.

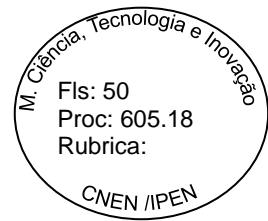

**Serviço Público Federal**  
**COMISSÃO NACIONAL DE ENERGIA NUCLEAR**  
**INSTITUTO DE PESQUISAS ENERGÉTICAS E NUCLEARES**

7.7.1. O prazo estabelecido pelo Pregoeiro poderá ser prorrogado por solicitação escrita e justificada do licitante, formulada antes de findo o prazo estabelecido, e formalmente aceita pelo Pregoeiro.

**7.8.** Se a proposta ou lance vencedor for desclassificado, o Pregoeiro examinará a proposta ou lance subsequente, e, assim sucessivamente, na ordem de classificação.

**7.9.** Havendo necessidade, o Pregoeiro suspenderá a sessão, informando no “chat” a nova data e horário para a continuidade da mesma.

**7.10.** O Pregoeiro poderá encaminhar, por meio do sistema eletrônico, contraproposta ao licitante que apresentou o lance mais vantajoso, com o fim de negociar a obtenção de melhor preço, vedada a negociação em condições diversas das previstas neste Edital.

7.10.1. Também nas hipóteses em que o Pregoeiro não aceitar a proposta e passar à subsequente, poderá negociar com o licitante para que seja obtido preço melhor.

7.10.2. A negociação será realizada por meio do sistema, podendo ser acompanhada pelos demais licitantes.

## **8. DA HABILITAÇÃO**

**8.1.** Como condição prévia ao exame da documentação de habilitação do licitante detentor da proposta classificada em primeiro lugar, o Pregoeiro verificará o eventual descumprimento das condições de participação, especialmente quanto à existência de sanção que impeça a participação no certame ou a futura contratação, mediante a consulta aos seguintes cadastros:

8.1.1. SICAF;

8.1.2. Cadastro Nacional de Empresas Inidôneas e Suspensas – CEIS, mantido pela Controladoria-Geral da União ([www.portaldatransparencia.gov.br/ceis](http://www.portaldatransparencia.gov.br/ceis));

8.1.3. Cadastro Nacional de Condenações Cíveis por Atos de Improbidade Administrativa, mantido pelo Conselho Nacional de Justiça ([www.cnj.jus.br/improbidade\\_adm/consultar\\_requerido.php](http://www.cnj.jus.br/improbidade_adm/consultar_requerido.php)).

8.1.4. Lista de Inidôneos, mantida pelo Tribunal de Contas da União – TCU;

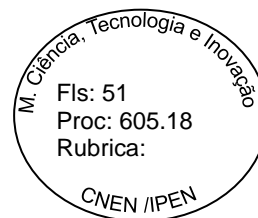

**Serviço Público Federal**  
**COMISSÃO NACIONAL DE ENERGIA NUCLEAR**  
**INSTITUTO DE PESQUISAS ENERGÉTICAS E NUCLEARES**

8.1.5. A consulta aos cadastros será realizada em nome da empresa licitante e também de seu sócio majoritário, por força do artigo 12 da Lei nº 8.429, de 1992, que prevê, dentre as sanções impostas ao responsável pela prática de ato de improbidade administrativa, a proibição de contratar com o Poder Público, inclusive por intermédio de pessoa jurídica da qual seja sócio majoritário.

8.1.6. Constatada a existência de sanção, o Pregoeiro reputará o licitante inabilitado, por falta de condição de participação.

**8.2.** Os licitantes, deverão apresentar a seguinte documentação relativa à Habilitação Jurídica, Regularidade Fiscal e trabalhista.:

**8.3. Habilitação jurídica**

8.3.1. No caso de empresário individual: inscrição no Registro Público de Empresas Mercantis, a cargo da Junta Comercial da respectiva sede;

8.3.2. Em se tratando de microempreendedor individual – MEI: Certificado da Condição de Microempreendedor Individual – CCMEI cuja aceitação ficará condicionada à verificação da autenticidade no sítio [www.portaldoempreendedor.gov.br](http://www.portaldoempreendedor.gov.br);

8.3.3. No caso de sociedade empresária ou empresa individual de responsabilidade limitada - EIRELI: ato constitutivo, estatuto ou contrato social em vigor, devidamente registrado na Junta Comercial da respectiva sede, acompanhado de documento comprobatório de seus administradores;

8.3.4. No caso de sociedade simples: inscrição do ato constitutivo no Registro Civil das Pessoas Jurídicas do local de sua sede, acompanhada de prova da indicação dos seus administradores;

8.3.5. No caso de microempresa ou empresa de pequeno porte: certidão expedida pela Junta Comercial ou pelo Registro Civil das Pessoas Jurídicas, conforme o caso, que comprove a condição de microempresa ou empresa de pequeno porte, segundo determinado pelo Departamento de Registro Empresarial e Integração - DREI;





**Serviço Público Federal**  
**COMISSÃO NACIONAL DE ENERGIA NUCLEAR**  
**INSTITUTO DE PESQUISAS ENERGÉTICAS E NUCLEARES**

8.3.6. No caso de cooperativa: ata de fundação e estatuto social em vigor, com a ata da assembleia que o aprovou, devidamente arquivado na Junta Comercial ou inscrito no Registro Civil das Pessoas Jurídicas da respectiva sede, bem como o registro de que trata o art. 107 da Lei nº 5.764, de 1971;

#### **8.4. Regularidade fiscal e trabalhista**

8.4.1. prova de inscrição no Cadastro nacional de pessoas Jurídicas;

8.4.2. prova de regularidade fiscal perante a Fazenda Nacional, mediante apresentação de certidão expedida conjuntamente pela Secretaria da Receita Federal do Brasil (RFB) e pela Procuradoria-Geral da Fazenda Nacional (PGFN), referente a todos os créditos tributários federais e à Dívida Ativa da União (DAU) por elas administrados, inclusive aqueles relativos à Seguridade Social, nos termos da Portaria Conjunta nº 1.751, de 02/10/2014, do Secretário da Receita Federal do Brasil e da Procuradora-Geral da Fazenda Nacional;

8.4.3. prova de regularidade com o Fundo de Garantia do Tempo de Serviço (FGTS);

8.4.4. prova de inexistência de débitos inadimplidos perante a justiça do trabalho, mediante a apresentação de certidão negativa ou positiva com efeito de negativa, nos termos do Título VII-A da consolidação das leis do trabalho, aprovada pelo decreto-lei nº 5.452, de 1º de maio de 1943;

8.4.5. o licitante detentor do menor preço seja qualificado como microempresa ou empresa de pequeno porte **deverá apresentar toda a documentação exigida para efeito de comprovação de regularidade fiscal e trabalhista, mesmo que esta apresente alguma restrição, sob pena de inabilitação.**

#### **8.5. Qualificação Econômico-Financeira**

8.5.1. certidão negativa de falência expedida pelo distribuidor da sede da pessoa jurídica;

8.5.2. balanço patrimonial e demonstrações contábeis do último exercício social, já exigíveis e apresentados na forma da lei, que comprovem a boa

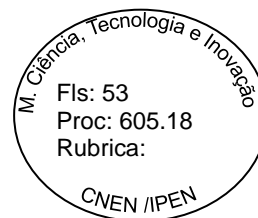

**Serviço Público Federal**  
**COMISSÃO NACIONAL DE ENERGIA NUCLEAR**  
**INSTITUTO DE PESQUISAS ENERGÉTICAS E NUCLEARES**

situação financeira da empresa, vedada a sua substituição por balancetes ou balanços provisórios, podendo ser atualizados por índices oficiais quando encerrado há mais de 3 (três) meses da data de apresentação da proposta;

8.5.2.1. No caso de empresa constituída no exercício social vigente, admite-se a apresentação de balanço patrimonial e demonstrações contábeis referentes ao período de existência da sociedade;

8.5.3. comprovação da situação financeira da empresa será constatada mediante obtenção de índices de Liquidez Geral (LG), Solvência Geral (SG) e Liquidez Corrente (LC), resultantes da aplicação das fórmulas:

$$LG = \frac{\text{Ativo Circulante} + \text{Realizável a Longo Prazo}}{\text{Passivo Circulante} + \text{Passivo Não Circulante}}$$

$$SG = \frac{\text{Ativo Total}}{\text{Passivo Circulante} + \text{Passivo Não Circulante}}$$

$$LC = \frac{\text{Ativo Circulante}}{\text{Passivo Circulante}}$$

8.5.4. As empresas, cadastradas ou não no SICAF, que apresentarem resultado inferior ou igual a 1(um) em qualquer dos índices de Liquidez Geral (LG), Solvência Geral (SG) e Liquidez Corrente (LC), deverão comprovar patrimônio líquido de **10% (dez por cento)** do valor estimado da contratação ou do item pertinente;

**8.6.** As empresas, cadastradas no SICAF, **deverão comprovar, ainda, a qualificação técnica**, por meio de:

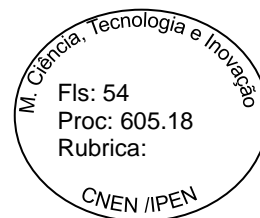

**Serviço Público Federal**  
**COMISSÃO NACIONAL DE ENERGIA NUCLEAR**  
**INSTITUTO DE PESQUISAS ENERGÉTICAS E NUCLEARES**

8.6.1. **Comprovação de aptidão para o fornecimento dos equipamentos em características, quantidades e prazos compatíveis com o objeto desta licitação, por meio da apresentação de atestados fornecidos por pessoas jurídicas de direito público ou privado.**

**8.7.** O licitante enquadrado como Microempreendedor Individual que pretenda auferir os benefícios do tratamento diferenciado previstos na Lei Complementar n. 123, de 2006, estará dispensado (a) da prova de inscrição nos cadastros de contribuintes estadual e municipal e (b) da apresentação do balanço patrimonial e das demonstrações contábeis do último exercício.

**8.8.** Os documentos exigidos para **HABILITAÇÃO** relacionados nos subitens acima, deverão ser apresentados em meio digital pelos licitantes, por meio de funcionalidade presente no sistema (*upload*), **no prazo de 02 (duas) horas**, após solicitação do Pregoeiro no sistema eletrônico. Somente mediante autorização do Pregoeiro e em caso de indisponibilidade do sistema, será aceito o envio da documentação por meio do endereço eletrônico [gclicitacoes@ipen.br](mailto:gclicitacoes@ipen.br). Posteriormente, os documentos serão remetidos em original, por qualquer processo de cópia reprográfica, autenticada por tabelião de notas, ou por servidor da Administração, desde que conferidos com o original, ou publicação em órgão da imprensa oficial, para análise, **no prazo de 72 (setenta e duas) horas**, após encerrado o prazo para o encaminhamento via funcionalidade do sistema (*upload*) ou e-mail.

8.8.1. Não serão aceitos documentos com indicação de CNPJ/CPF diferentes, salvo aqueles legalmente permitidos.

**8.9.** Em relação às empresas cadastradas no Sistema de Cadastro Unificado de Fornecedores – SICAF, o Pregoeiro consultará o referido Sistema em relação à habilitação jurídica, à regularidade fiscal e trabalhista segundo o disposto nos arts. 4º, *caput*, 8º, § 3º, 13, 14 e 43, III, da Instrução Normativa SLTI/MPOG nº 2, de 2010.

8.9.1. Também poderão ser consultados os sítios oficiais emissores de certidões, especialmente quando o(s) licitante(s) esteja(m) com alguma documentação vencida junto ao SICAF.

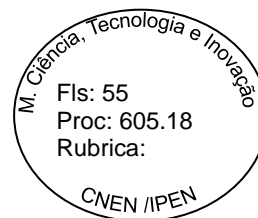

**Serviço Público Federal**  
**COMISSÃO NACIONAL DE ENERGIA NUCLEAR**  
**INSTITUTO DE PESQUISAS ENERGÉTICAS E NUCLEARES**

8.9.2. Caso o Pregoeiro não logre êxito em obter a certidão correspondente através do sítio oficial, ou na hipótese de se encontrar vencida no referido sistema, o licitante será convocado a encaminhar, no prazo de **02 (duas)** horas, documento válido que comprove o atendimento das exigências deste Edital, sob pena de inabilitação, ressalvado o disposto quanto à comprovação da regularidade fiscal.

**8.10.** A existência de restrição relativamente à regularidade fiscal não impede que a licitante qualificada como microempresa ou empresa de pequeno porte seja declarada vencedora, uma vez que atenda a todas as demais exigências do edital.

8.10.1 A declaração do vencedor acontecerá no momento imediatamente posterior à fase de habilitação.

**8.11.** Constatada a existência de alguma restrição no que tange à regularidade fiscal, o licitante será convocado para, no prazo de 5 (cinco) dias úteis, após a declaração do vencedor, comprovar a regularização. O prazo poderá ser prorrogado por igual período, a critério da administração pública, quando requerida pelo licitante, mediante apresentação de justificativa.

**8.12.** A não-regularização fiscal e trabalhista no prazo previsto no subitem anterior acarretará a inabilitação do licitante, sem prejuízo das sanções previstas neste Edital, com a reabertura da sessão pública.

**8.13.** Havendo necessidade de analisar minuciosamente os documentos exigidos, o Pregoeiro suspenderá a sessão, informando no “chat” a nova data e horário para a continuidade da mesma.

**8.14.** Será inabilitado o licitante que não comprovar sua habilitação, seja por não apresentar quaisquer dos documentos exigidos, ou apresentá-los em desacordo com o estabelecido neste Edital.

**8.15.** Da sessão pública do Pregão divulgar-se-á Ata no sistema eletrônico.

## **9. DA REABERTURA DA SESSÃO PÚBLICA**

**9.1.** A sessão pública poderá ser reaberta:

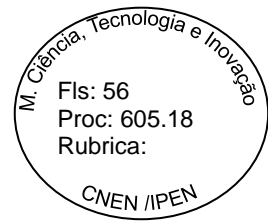

**Serviço Público Federal**  
**COMISSÃO NACIONAL DE ENERGIA NUCLEAR**  
**INSTITUTO DE PESQUISAS ENERGÉTICAS E NUCLEARES**

9.1.1. Nas hipóteses de provimento de recurso que leve à anulação de atos anteriores à realização da sessão pública precedente ou em que seja anulada a própria sessão pública, situação em que serão repetidos os atos anulados e os que dele dependam.

9.1.2. Quando houver erro na aceitação do preço melhor classificado ou quando o licitante declarado vencedor não assinar o contrato, não retirar o instrumento equivalente ou não comprovar a regularização fiscal, nos termos do art. 43, §1º da LC nº 123/2006. Nessas hipóteses, serão adotados os procedimentos imediatamente posteriores ao encerramento da etapa de lances.

**9.2.** Todos os licitantes remanescentes deverão ser convocados para acompanhar a sessão reaberta.

9.2.1. A convocação se dará por meio do sistema eletrônico (“chat”), e-mail, ou, ainda, fac-símile, de acordo com a fase do procedimento licitatório.

9.2.2. A convocação feita por e-mail ou fac-símile dar-se-á de acordo com os dados contidos no SICAF, sendo responsabilidade do licitante manter seus dados cadastrais atualizados.

## **10. DO ENCAMINHAMENTO DA PROPOSTA VENCEDORA**

**10.1.** A proposta final do licitante declarado vencedor deverá ser encaminhada no prazo de **02 (duas) horas**, a contar da solicitação do Pregoeiro no sistema eletrônico e deverá:

10.1.1. ser redigida em língua portuguesa, datilografada ou digitada, em uma via, sem emendas, rasuras, entrelinhas ou ressalvas, devendo a última folha ser assinada e as demais rubricadas pelo licitante ou seu representante legal.

10.1.2. apresentar a planilha de custos e formação de preços, devidamente ajustada ao lance vencedor, em conformidade com o modelo anexo (Anexo III) a este instrumento convocatório.

10.1.3. conter a indicação do banco, número da conta e agência do licitante vencedor, para fins de pagamento.

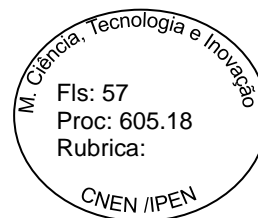

**Serviço Público Federal**  
**COMISSÃO NACIONAL DE ENERGIA NUCLEAR**  
**INSTITUTO DE PESQUISAS ENERGÉTICAS E NUCLEARES**

**10.2.** A proposta final deverá ser documentada nos autos e será levada em consideração no decorrer da execução do contrato e aplicação de eventual sanção à Contratada, se for o caso.

10.2.1. Todas as especificações do objeto contidas na proposta vinculam a Contratada.

## **11. DOS RECURSOS**

**11.1.** Declarado o vencedor e decorrida a fase de regularização fiscal de microempresa ou empresa de pequeno porte, se for o caso, será concedido o prazo de no mínimo trinta minutos, para que qualquer licitante manifeste a intenção de recorrer, de forma motivada, isto é, indicando contra qual(is) decisão(ões) pretende recorrer e por quais motivos, em campo próprio do sistema.

**11.2.** Havendo quem se manifeste, caberá ao Pregoeiro verificar a tempestividade e a existência de motivação da intenção de recorrer, para decidir se admite ou não o recurso, fundamentadamente.

11.2.1. Nesse momento o Pregoeiro não adentrará no mérito recursal, mas apenas verificará as condições de admissibilidade do recurso.

11.2.2. A falta de manifestação motivada do licitante quanto à intenção de recorrer importará a decadência desse direito.

11.2.3. Uma vez admitido o recurso, o recorrente terá, a partir de então, o prazo de três dias para apresentar as razões, pelo sistema eletrônico, ficando os demais licitantes, desde logo, intimados para, querendo, apresentarem contrarrazões também pelo sistema eletrônico, em outros três dias, que começarão a contar do término do prazo do recorrente, sendo-lhes assegurada vista imediata dos elementos indispensáveis à defesa de seus interesses.

**11.3.** O acolhimento do recurso invalida tão somente os atos insuscetíveis de aproveitamento.

**11.4.** É assegurada aos licitantes, mediante solicitação prévia por escrito, via e.mail [gclicitacoes@ipen.br](mailto:gclicitacoes@ipen.br), vistas dos autos do processo, no horário das **09:00h às 11:30h e das 13:30h às 16:00h** na sala da **Gerência de Contratos e Convênios**,

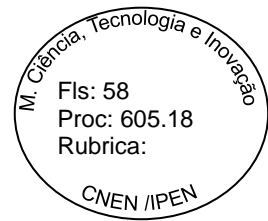

**Serviço Público Federal**  
**COMISSÃO NACIONAL DE ENERGIA NUCLEAR**  
**INSTITUTO DE PESQUISAS ENERGÉTICAS E NUCLEARES**

localizada no 2º andar do prédio da Administração com a Srta. Débora, **telefone (0xx11) 3133-8977**, com a finalidade de subsidiar a preparação de recursos e de contra-razões.

## **12. DA ADJUDICAÇÃO E HOMOLOGAÇÃO**

**12.1.** O objeto da licitação será adjudicado ao licitante declarado vencedor, por ato do Pregoeiro, caso não haja interposição de recurso, ou pela autoridade competente, após a regular decisão dos recursos apresentados.

**12.2.** Após a fase recursal, constatada a regularidade dos atos praticados, a autoridade competente homologará o procedimento licitatório.

## **13. DO TERMO DE CONTRATO**

**13.1.** Após a homologação da licitação, será firmado Termo de Contrato. O prazo de vigência da contratação é de 60 (sessenta) dias contados da data de assinatura do referido Termo.

**13.2.** Previamente à contratação, a Administração promotora da licitação realizará consulta ao SICAF para identificar eventual proibição da licitante adjudicatária de contratar com o Poder Público.

**13.2.1.** A adjudicatária terá o prazo de **10 (dez)** dias úteis, contados a partir da data de sua convocação, para assinar o Termo de Contrato ou aceitar o instrumento equivalente, conforme o caso, sob pena de decair do direito à contratação, sem prejuízo das sanções previstas neste Edital.

**13.2.2.** Alternativamente à convocação para comparecer perante o órgão ou entidade para a assinatura do Termo de Contrato ou aceite do instrumento equivalente, a Administração poderá encaminhá-lo para assinatura ou aceite da Adjudicatária, mediante correspondência postal com aviso de recebimento (AR) ou meio eletrônico, para que seja assinado ou aceito no prazo de **03 (três)** dias, a contar da data de seu recebimento

**13.3.** O prazo previsto para assinatura poderá ser prorrogado, por igual período, por solicitação justificada do adjudicatário e aceita pela Administração.

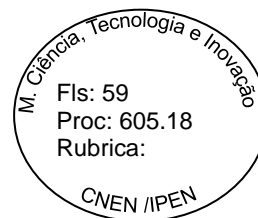

**Serviço Público Federal**  
**COMISSÃO NACIONAL DE ENERGIA NUCLEAR**  
**INSTITUTO DE PESQUISAS ENERGÉTICAS E NUCLEARES**

**13.4.** Antes da assinatura do Termo de Contrato, a Administração realizará consulta “on line” ao SICAF, bem como ao Cadastro Informativo de Créditos não Quitados – CADIN, cujos resultados serão anexados aos autos do processo.

**13.5.** Na hipótese de irregularidade do registro no SICAF, o contratado deverá regularizar a sua situação perante o cadastro no prazo de até 05 (cinco) dias, sob pena de aplicação das penalidades previstas no edital e anexos.

#### **14. DO PREÇO**

**14.1.** Os preços são fixos e irrevogáveis.

#### **15. DA ENTREGA E DO RECEBIMENTO DO OBJETO E DA FISCALIZAÇÃO**

**15.1.** Os critérios de recebimento e aceitação do objeto e de fiscalização estão previstos no Termo de Referência – Anexo I deste Edital **(itens 4 e 9)**.

#### **16. DAS OBRIGAÇÕES DA CONTRATANTE E DA CONTRATADA**

**16.1.** As obrigações da Contratante e da Contratada são as estabelecidas no Termo de Referência – Anexo I deste Edital **(itens 5 e 6)**.

#### **17. DO PAGAMENTO**

**17.1.** O pagamento dos equipamentos entregues e **aceito definitivamente** pela Fiscalização do IPEN-CNEN/SP, **será efetuado em parcela única**, até o 30º (trigésimo) dia subsequente à apresentação pela futura Contratada, junto ao Setor de Recebimento de Materiais da Gerência de Material e Patrimônio, da Nota Fiscal devidamente preenchida e detalhada, devendo indicar em seu corpo o nome do banco, o número da agência, a praça e o número da conta, para que seja efetuado o crédito bancário referente ao pagamento.

**17.2.** Os pagamentos decorrentes de despesas cujos valores não ultrapassem o limite de que trata o inciso II do art. 24 da Lei 8.666, de 1993, deverão ser efetuados no prazo de até 5 (cinco) dias úteis, contados da data da apresentação da Nota Fiscal/Fatura, nos termos do art. 5º, § 3º, da Lei nº 8.666, de 1993.

**17.3.** O pagamento somente será autorizado depois de efetuado o “**atesto**” pelo servidor Fiscal do Termo de Contrato, condicionado este ato à verificação da





**Serviço Público Federal**  
**COMISSÃO NACIONAL DE ENERGIA NUCLEAR**  
**INSTITUTO DE PESQUISAS ENERGÉTICAS E NUCLEARES**

conformidade da Nota Fiscal/Fatura apresentada em relação aos serviços efetivamente prestados e aos materiais empregados.

**17.4.** Havendo erro na apresentação da Nota Fiscal/Fatura ou dos documentos pertinentes à contratação, ou, ainda, circunstância que impeça a liquidação da despesa, como por exemplo, obrigação financeira pendente, decorrente de penalidade imposta ou inadimplência, o pagamento ficará sobrestado até que a Contratada providencie as medidas saneadoras. Nesta hipótese, o prazo para pagamento iniciar-se-á após a comprovação da regularização da situação, não acarretando qualquer ônus para a Contratante.

**17.5.** O pagamento será efetuado através de Ordem Bancária, para crédito em banco, agência e conta corrente indicados pela futura Contratada, mediante Ordem Bancária Crédito (OBC), ou por meio de Ordem Bancária Fatura (OBF), com código de barras, cumprindo-se o estabelecido no Art. 11 da IN-RFB nº 1.234, de 11.01.2012. Será considerada a data de pagamento o dia em que constar como emitida a Ordem Bancária.

**17.6.** O pagamento, mediante a emissão de qualquer modalidade de Ordem Bancária, será realizado desde que a futura Contratada efetue a cobrança de forma a permitir o cumprimento das exigências legais, no que se refere às retenções tributárias e contribuições que trata as Instruções Normativas (IN) - **RFB nº 971 de 13/11/2009 e 1.234 de 11/01/2012**; Leis 13.701 e 14.042 de 24/12/2003 e 30/08/2005 respectivamente e **Decreto 53.151 de 17/05/2012** da Prefeitura Municipal de São Paulo - P.M.S.P.

**17.7.** Nos termos do artigo 36, § 6º, da Instrução Normativa SLTI/MPOG nº 02, de 2008, será efetuada a retenção ou glosa no pagamento, proporcional à irregularidade verificada, sem prejuízo das sanções cabíveis, caso se constate que a Contratada:

17.7.1. não produziu os resultados acordados;

17.7.2. deixou de executar as atividades contratadas, ou não as executou com a qualidade mínima exigida;

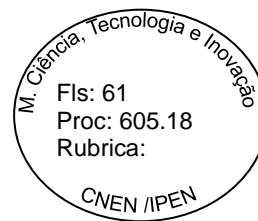

**Serviço Público Federal**  
**COMISSÃO NACIONAL DE ENERGIA NUCLEAR**  
**INSTITUTO DE PESQUISAS ENERGÉTICAS E NUCLEARES**

- 17.7.3. deixou de utilizar os materiais e recursos humanos exigidos para a execução do serviço, ou utilizou-os com qualidade ou quantidade inferior à demandada.
- 17.8.** Será considerada data do pagamento o dia em que constar como emitida a ordem bancária para pagamento.
- 17.9.** Antes de cada pagamento à contratada, será realizada consulta ao SICAF para verificar a manutenção das condições de habilitação exigidas no edital.
- 17.10.** Constatando-se, junto ao SICAF, a situação de irregularidade da contratada, será providenciada sua advertência, por escrito, para que, no prazo de 5 (cinco) dias, regularize sua situação ou, no mesmo prazo, apresente sua defesa. O prazo poderá ser prorrogado uma vez, por igual período, a critério da contratante.
- 17.11.** Não havendo regularização ou sendo a defesa considerada improcedente, a contratante deverá comunicar aos órgãos responsáveis pela fiscalização da regularidade fiscal quanto à inadimplência da contratada, bem como quanto à existência de pagamento a ser efetuado, para que sejam acionados os meios pertinentes e necessários para garantir o recebimento de seus créditos.
- 17.12.** Persistindo a irregularidade, a contratante deverá adotar as medidas necessárias à rescisão contratual nos autos do processo administrativo correspondente, assegurada à contratada a ampla defesa.
- 17.13.** Havendo a efetiva execução do objeto, os pagamentos serão realizados normalmente, até que se decida pela rescisão do contrato, caso a contratada não regularize sua situação junto ao SICAF.
- 17.14.** Somente por motivo de economicidade, segurança nacional ou outro interesse público de alta relevância, devidamente justificado, em qualquer caso, pela máxima autoridade da contratante, não será rescindido o contrato em execução com a contratada inadimplente no SICAF.
- 17.15.** Quando do pagamento, será efetuada a retenção tributária prevista na legislação aplicável.



**Serviço Público Federal**  
**COMISSÃO NACIONAL DE ENERGIA NUCLEAR**  
**INSTITUTO DE PESQUISAS ENERGÉTICAS E NUCLEARES**

17.15.1. A Contratada regularmente optante pelo Simples Nacional não sofrerá a retenção tributária quanto aos impostos e contribuições abrangidos por aquele regime. No entanto, o pagamento ficará condicionado à apresentação de comprovação, por meio de documento oficial, de que faz jus ao tratamento tributário favorecido previsto na referida Lei Complementar.

**17.16.** Nos casos de eventuais atrasos de pagamento, desde que a Contratada não tenha concorrido, de alguma forma, para tanto, fica convencionado que a taxa de compensação financeira devida pela Contratante, entre a data do vencimento e o efetivo adimplemento da parcela, é calculada mediante a aplicação da seguinte fórmula:

$EM = I \times N \times VP$ , sendo:

EM = Encargos moratórios;

N = Número de dias entre a data prevista para o pagamento e a do efetivo pagamento;

VP = Valor da parcela a ser paga.

I = Índice de compensação financeira = 0,00016438, assim apurado:

$$I = (TX) \quad I = \frac{(6 / 100)}{365} \quad I = 0,00016438$$

TX = Percentual da taxa anual = 6%

## **18. DAS SANÇÕES ADMINISTRATIVAS.**

**18.1.** Comete infração administrativa, nos termos da Lei nº 10.520, de 2002, o **licitante/adjudicatário** que:

18.1.1. não assinar o termo de contrato ou aceitar/retirar o instrumento equivalente, quando convocado dentro do prazo de validade da proposta;

18.1.2. apresentar documentação falsa;

18.1.3. deixar de entregar os documentos exigidos no certame;

18.1.4. ensejar o retardamento da execução do objeto;

18.1.5. não mantiver a proposta;

18.1.6. cometer fraude fiscal;

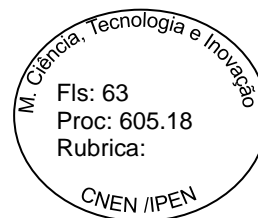

**Serviço Público Federal**  
**COMISSÃO NACIONAL DE ENERGIA NUCLEAR**  
**INSTITUTO DE PESQUISAS ENERGÉTICAS E NUCLEARES**

- 18.1.7. comportar-se de modo inidôneo;
- 18.2.** Considera-se comportamento inidôneo, entre outros, a declaração falsa quanto às condições de participação, quanto ao enquadramento como ME/EPP ou o conluio entre os licitantes, em qualquer momento da licitação, mesmo após o encerramento da fase de lances.
- 18.3.** O licitante/adjudicatário que cometer qualquer das infrações discriminadas no subitem anterior ficará sujeito, sem prejuízo da responsabilidade civil e criminal, às seguintes sanções:
- 18.3.1. Advertência por faltas leves, assim entendidas como aquelas que não acarretarem prejuízos significativos ao objeto da contratação;
- 18.3.2. Multa de **10% (dez por cento)** sobre o valor da parcela prejudicado pela conduta do licitante
- 18.3.3. Impedimento de licitar e de contratar com a União e descredenciamento no SICAF, pelo prazo de até cinco anos;
- 18.4.** A penalidade de multa pode ser aplicada cumulativamente com a sanção de impedimento.
- 18.5.** A aplicação de qualquer das penalidades previstas realizar-se-á em processo administrativo que assegurará o contraditório e a ampla defesa ao licitante/adjudicatário, observando-se o procedimento previsto na Lei nº 8.666, de 1993, e subsidiariamente na Lei nº 9.784, de 1999.
- 18.6.** A autoridade competente, na aplicação das sanções, levará em consideração a gravidade da conduta do infrator, o caráter educativo da pena, bem como o dano causado à Administração, observado o princípio da proporcionalidade.
- 18.7.** As penalidades serão obrigatoriamente registradas no SICAF.
- 18.8. As sanções por atos praticados no decorrer da contratação estão previstas no item 10 do Termo de Referência – Anexo I deste Edital.**



**Serviço Público Federal**  
**COMISSÃO NACIONAL DE ENERGIA NUCLEAR**  
**INSTITUTO DE PESQUISAS ENERGÉTICAS E NUCLEARES**

## **19. DA IMPUGNAÇÃO AO EDITAL E DO PEDIDO DE ESCLARECIMENTO**

**19.1.** Até 02 (dois) dias úteis antes da data designada para a abertura da sessão pública, qualquer pessoa poderá impugnar este Edital.

**19.2.** A impugnação poderá ser realizada por forma eletrônica, pelo endereço [gclicitacoes@ipen.br](mailto:gclicitacoes@ipen.br), ou por petição dirigida ou protocolada no Setor de Protocolo do IPEN-CNEN/SP situado na Av. Prof. Lineu Prestes, 2242 - **Cidade Universitária - Butantã – SP.**

**19.3.** Caberá ao Pregoeiro decidir sobre a impugnação no prazo de até vinte e quatro horas.

**19.4.** Acolhida a impugnação, será definida e publicada nova data para a realização do certame.

**19.5.** Os pedidos de esclarecimentos referentes a este processo licitatório deverão ser enviados ao Pregoeiro, até 03 (três) dias úteis anteriores à data designada para abertura da sessão pública, exclusivamente por meio eletrônico via internet, no endereço indicado no Edital.

**19.6.** As impugnações e pedidos de esclarecimentos não suspendem os prazos previstos no certame.

**19.7.** As respostas às impugnações e os esclarecimentos prestados pelo Pregoeiro serão entranhados nos autos do processo licitatório e estarão disponíveis para consulta por qualquer interessado.

## **20. DAS DISPOSIÇÕES GERAIS**

**20.1.** Não havendo expediente ou ocorrendo qualquer fato superveniente que impeça a realização do certame na data marcada, a sessão será automaticamente transferida para o primeiro dia útil subsequente, no mesmo horário anteriormente estabelecido, desde que não haja comunicação em contrário, pelo Pregoeiro.

**20.2.** No julgamento das propostas e da habilitação, o Pregoeiro poderá sanar erros ou falhas que não alterem a substância das propostas, dos documentos e sua validade jurídica, mediante despacho fundamentado, registrado em ata e acessível a todos, atribuindo-lhes validade e eficácia para fins de habilitação e classificação.

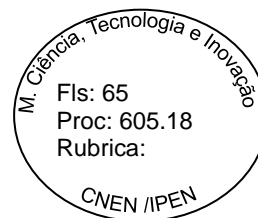

**Serviço Público Federal**  
**COMISSÃO NACIONAL DE ENERGIA NUCLEAR**  
**INSTITUTO DE PESQUISAS ENERGÉTICAS E NUCLEARES**

**20.3.** A homologação do resultado desta licitação não implicará direito à contratação.

**20.4.** As normas disciplinadoras da licitação serão sempre interpretadas em favor da ampliação da disputa entre os interessados, desde que não comprometam o interesse da Administração, o princípio da isonomia, a finalidade e a segurança da contratação.

**20.5.** Os licitantes assumem todos os custos de preparação e apresentação de suas propostas e a Administração não será, em nenhum caso, responsável por esses custos, independentemente da condução ou do resultado do processo licitatório.

**20.6.** Na contagem dos prazos estabelecidos neste Edital e seus Anexos, excluir-se-á o dia do início e incluir-se-á o do vencimento. Só se iniciam e vencem os prazos em dias de expediente na Administração.

**20.7.** O desatendimento de exigências formais não essenciais não importará o afastamento do licitante, desde que seja possível o aproveitamento do ato, observados os princípios da isonomia e do interesse público.

**20.8.** Em caso de divergência entre disposições deste Edital e de seus anexos ou demais peças que compõem o processo, prevalecerá as deste Edital.

**20.9.** O Edital está disponibilizado, na íntegra, no endereço eletrônico [www.comprasnet.gov.br](http://www.comprasnet.gov.br) e também poderão ser lidos e/ou obtidos no endereço [www.ipen.br](http://www.ipen.br).

**20.10.** Licitantes interessados em vistoriar o local onde serão instalados os equipamentos, bem como, as instalações lá existentes, poderão entrar em contato com os servidores do Centro de Radiofarmácia do IPEN-CNEN/SP, Srs. Fabio Eduardo de Campos e **Carlos Leonel Zapparoli Junior** através dos fones: (11) 3133.9618 / **9548**  
**Fica esclarecido, no entanto, que a Visita Não é Obrigatória.**



**Serviço Público Federal**  
**COMISSÃO NACIONAL DE ENERGIA NUCLEAR**  
**INSTITUTO DE PESQUISAS ENERGÉTICAS E NUCLEARES**

**20.11.** Integram este Edital, para todos os fins e efeitos, os seguintes anexos:

- 20.11.1. ANEXO I – Termo de Referência;
- 20.11.2. ANEXO II – Minuta de Termo de Contrato;
- 20.11.3. **ANEXO III – Planilha de Preços**

São Paulo, 15 de agosto de 2018..

Antonio Helder Vieira  
Pregoeiro

**De acordo:**

Fábio Eduardo de Campos  
Gerente de Infraestrutura e Apoio  
Centro de Radiofarmácia  
IPEN-CNEN/SP

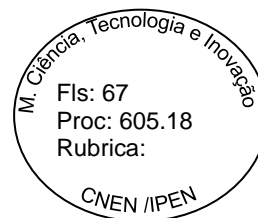

**Serviço Público Federal**  
**COMISSÃO NACIONAL DE ENERGIA NUCLEAR**  
**INSTITUTO DE PESQUISAS ENERGÉTICAS E NUCLEARES**

**ANEXO I**

**Projeto Básico**

**1. DO OBJETO**

1.1. O objeto da presente licitação é a escolha da proposta mais vantajosa para o fornecimento com instalação de 22 (vinte e dois) fluxos unidirecionais a serem utilizados nos processos de produção do Centro de Radiofarmácia do IPEN-CNEN/SP, conforme condições, quantidades e exigências estabelecidas no item 3 deste Termo de Referência.

**2. JUSTIFICATIVA E OBJETIVO DA CONTRATAÇÃO**

2.1. Estes equipamentos são de suma importância para máxima proteção aos produtos gerados dentro dos processos produtivos do Centro de Radiofarmácia (CR) do IPEN-CNEN/SP. São Equipamentos imprescindíveis para o atendimento dos requisitos ambientais de acordo com os aspectos regulamentares para produção de radiofármacos, são vitais para garantir os padrões necessários de funcionamento operacional e ambiental perante aos preceitos legais das normas vigentes como a NBR 14644, das portarias da ANVISA e da RDC Nº 17, de 16 de abril de 2010 do Ministério da Saúde.

2.2. **DO BEM COMUM DE MERCADO** - Cabe ressaltar que os equipamentos, objeto deste Termo de Referência, apesar de apresentarem características técnicas particulares e ter relevância para o Processo Produtivo, enquadrando-se como **Bens Comuns de Mercado** nos termos do § único, do artigo 1º, da Lei 10.520/2002. Tendo em vista também que qualquer empresa do ramo pode fabricá-los e fornecê-los a contento, sem a necessidade de aparatos especiais, desde que obedeçam as especificações que seguem neste Termo de Referência.





**Serviço Público Federal**  
**COMISSÃO NACIONAL DE ENERGIA NUCLEAR**  
**INSTITUTO DE PESQUISAS ENERGÉTICAS E NUCLEARES**

**3. DA ESPECIFICAÇÃO DOS EQUIPAMENTOS**

**3.1. FLUXO UNIDIRECIONAL ESPECIAL:**

Deverão ser fornecidas **10 (Dez) Unidades de Fluxos Unidirecionais** com as seguintes especificações:

**a) Dimensões aproximadas:**

- **Largura: 930 mm**
- **Altura: 310 mm**
- **Profundidade: 665 mm**

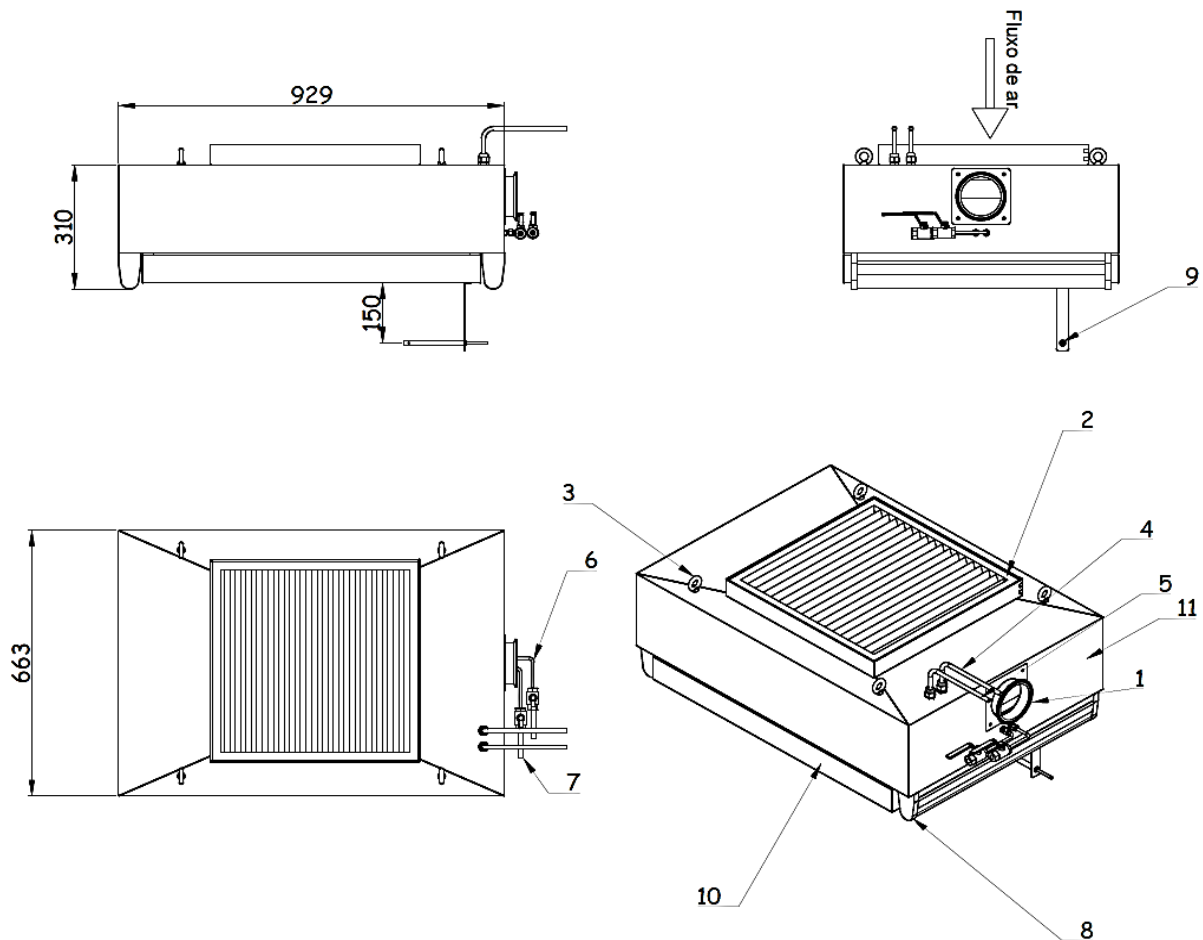

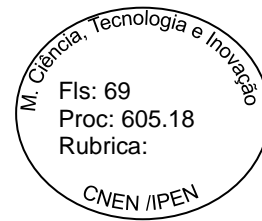

**Serviço Público Federal**  
**COMISSÃO NACIONAL DE ENERGIA NUCLEAR**  
**INSTITUTO DE PESQUISAS ENERGÉTICAS E NUCLEARES**

Item	Descrição	Quantidade
1	Conexão TC 4" para injeção de PAO/DOP	1 pç
2	Pré Filtro Plissado Merv 8	1 pç
3	Olhal para sustentação do FFU	4 pçs
4	Cabo Blindado de para comando de ventilador	N/A
5	Cabo de alimentação	N/A
6	Ponto de captação de pressão antes do filtro com registro de segurança	1 pç
7	Ponto de captação de PAO/DOP antes do filtro com registro de segurança	1 pç
8	Luminária gota (com lâmpada led branca)	2 pçs
9	Sensor de velocidade fluxo com 2 metros de cabos com display	1 pç
10	Filtro HEPA H14	1 pç
11	Caixa com pintura eletrostática	1 pç

**NOTAS**

1-	DIMENSÕES EM MILIMETROS (mm)	
2-	VAZÃO MÁXIMA DE PROJETO: 760m <sup>3</sup> /h	
3-	PESO ESTIMADO 50Kg (FILTRO INCLUSO)	

**Figura 1: Esboço do Equipamento e Componentes**

- b) Estrutura em chapa de aço galvanizado com acabamento em pintura eletrostática epóxi a pó na cor branca (por dentro e por fora);
- c) Sistema de encaixe do filtro HEPA tipo basculante capaz de permitir a troca do filtro por dentro da cela;
- d) Formato construtivo com câmara dupla que mantém a vedação em pressão negativa, evitando vazamentos;
- e) Ponto de injeção de aerossol de desafio apropriado para a injeção por fora da CELA;
- f) Ponto de captação de concentração de aerossol de desafio apropriado para a captação por fora da CELA;
- g) Iluminação interna em Lâmpada LED com luminária que não gera turbulência no fluxo do ar;
- h) Ventilador eletrônico EC de alto rendimento com controle integrado de velocidade do ar (controle pelo lado de fora da CELA); Olhais de içamento e suporte;
- i) Dispositivo adicional em policarbonato apropriado para o ensaio de certificação do equipamento;
- j) Vazão de ar: 760 m<sup>3</sup>/h.
- k) Filtro HEPA classe H-14 conforme EN1822 com certificado de eficiência e de vazamento. Perda de carga inicial inferior a 120 Pa na vazão de trabalho.
- l) Tela de proteção com pintura eletrostática no lado da saída do ar.
- m) Pré-filtro plissado (sem tela de suporte), conforme ABNT NBR 16101.
- n) Sensor de velocidade do fluxo de ar, tipo fio quente com display digital acoplado ao equipamento (calibrável - RBC) para o controle da velocidade do fluxo descendente.



**Serviço Público Federal**  
**COMISSÃO NACIONAL DE ENERGIA NUCLEAR**  
**INSTITUTO DE PESQUISAS ENERGÉTICAS E NUCLEARES**

o) Sensor de Temperatura do ar incorporado

**3.2. FLUXO UNIDIRECIONAL MODULAR**

Deverão ser fornecidas **06 (Seis) Unidades de Fluxo Laminar** com as seguintes especificações:

- a) **Dimensões aproximadas:**
- a. **Profundidade Total: 804 mm**
  - b. **Profundidade Útil: 674 mm**
  - c. **Largura Total: 1414 mm**
  - d. **Largura Útil: 1284 mm**
  - e. **Altura: 2800 mm**

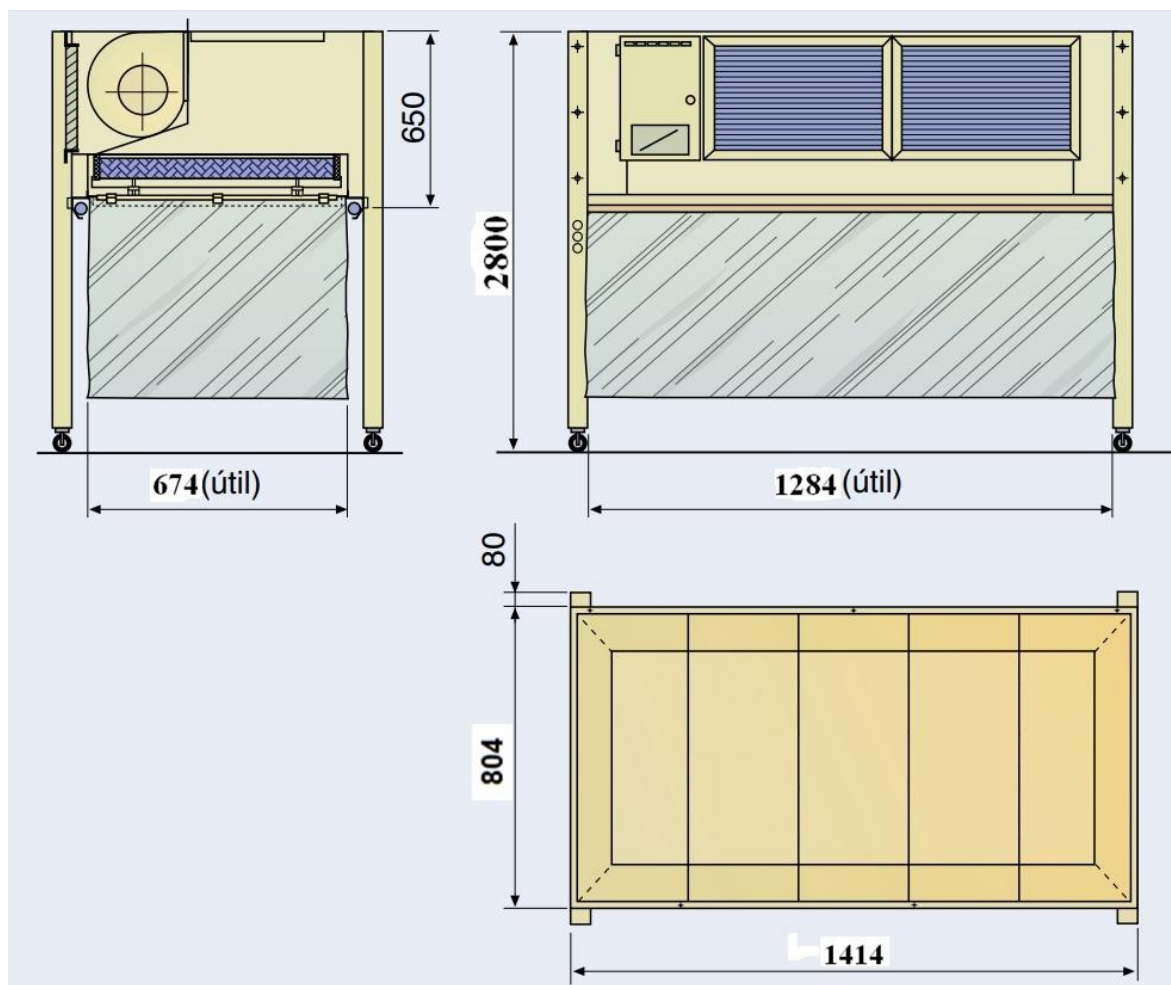

**Figura 2: Esboço do Equipamento**

b) **Material: Carcaça do equipamento construída em chapa de aço inox;**

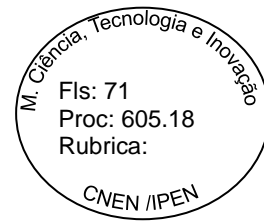

**Serviço Público Federal**  
**COMISSÃO NACIONAL DE ENERGIA NUCLEAR**  
**INSTITUTO DE PESQUISAS ENERGÉTICAS E NUCLEARES**

- c) Fluxo de Ar Vertical Unidirecional: Tomada de Ar na parte frontal do equipamento através de uma grelha de alumínio Anodizado com pré-filtro por onde o ventilador aspira o ar necessário e insufla através dos filtros absolutos, na área de trabalho ou operação.
- d) Área de trabalho: Circundada por cortina de PVC transparente, flexível, com folhas de 0,6mm de espessura, que são fixadas à carcaça do equipamento por perfis de alumínio.
- e) A iluminação interna: feita por lâmpadas fluorescentes.
- f) Ventilador: tipo Sirocco com motor incorporado de 220V - 60Hz.
- g) Controle de saturação de filtros: feito visualmente através de um dispositivo de controle de pressão modelo M536 AC-4 fixo à carcaça do módulo, e possui duas escalas de medição: 0 a 400 Pa e 50 a 1200 Pa, de acordo com a posição de montagem.

### 3.3. FLUXO UNIDIRECIONAL ESPECIAL

Deverão ser fornecidas **04 (Quatro) Unidades de Fluxo Laminar** com a seguinte especificação:

- a) Dimensões aproximadas:
  - Largura: 590 mm
  - Altura: 1200 mm
  - Profundidade: 500 mm

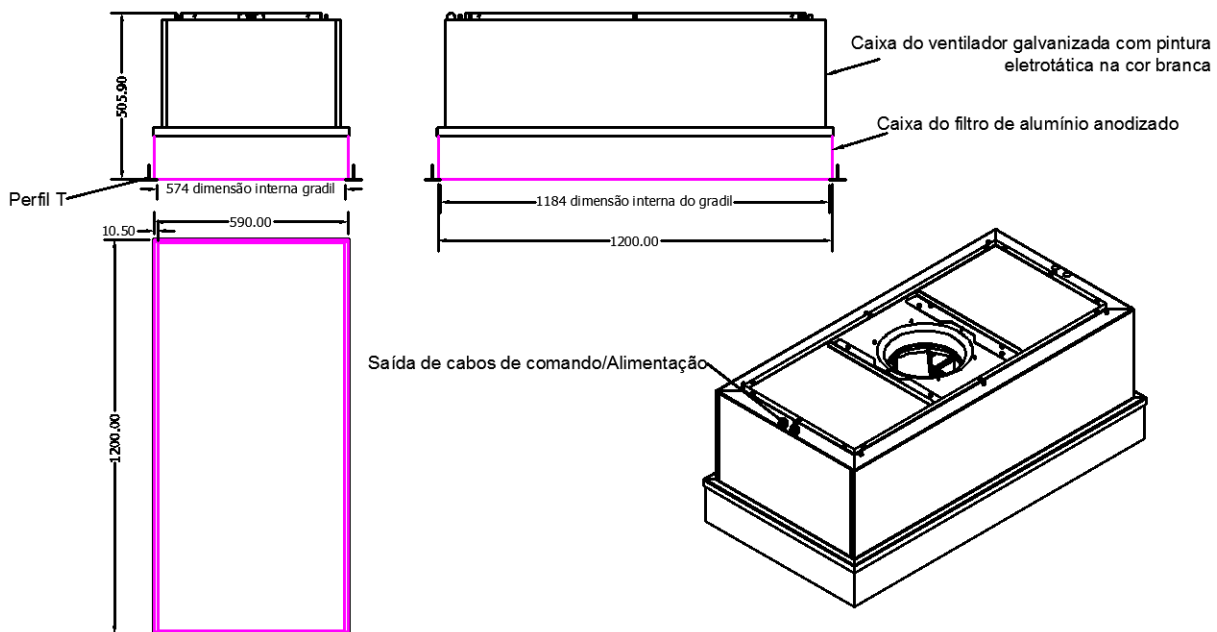

**Figura 3: Esboço do Equipamento**



**Serviço Público Federal**  
**COMISSÃO NACIONAL DE ENERGIA NUCLEAR**  
**INSTITUTO DE PESQUISAS ENERGÉTICAS E NUCLEARES**

- b) Material: Estrutura em chapa de Aço Galvanizada com acabamento em pintura eletroestática epóxi a pó na cor branca (por dentro e por fora);
- c) Sistema de encaixe do filtro HEPA de fácil instalação, troca do filtro pelo lado interno do equipamento;
- d) Formato construtivo da câmara do filtro em alumínio anodizado, sistema de vedação do filtro tipo faca (filtro com vedação em gel);
- e) Ponto de captação de concentração de PAO/DOP pelo lado inferior do filtro;
- f) Ventilador eletrônico EC de alto rendimento com controle através de Software e potenciômetro;
- g) Vazão 1100 m<sup>3</sup>/h;
- h) Filtro HEPA classe H-14 conforme **ABNT NBR 29463** com certificado de eficiência e de vazamento, perda de carga inicial inferior a 120PA na vazão de trabalho vedação em gel;
- i) Pré-filtro, Plissado, conforme ABNT NBR 16101.

#### **3.4. FLUXO UNIDIRECIONAL**

Deverão ser fornecidas **02 (duas) unidades** na seguinte especificação:

- a) Unidade de fluxo laminar com a seguinte especificação: unidade de fluxo laminar com a seguinte especificação: módulo de fluxo unidirecional especial características construtivas:
- b) Dimensões: BxHxP (mm) 410x880x350mm
- c) Estrutura em chapa de aço inox 304 polido com acabamento nas soldas sem porosidade para facilitar a sanitização por dentro e por fora) do equipamento.
- d) Sistema de encaixe do filtro HEPA com troca por fora do equipamento;
- e) Formato construtivo com câmara dupla que mantém a vedação em pressão negativa, evitando vazamentos;
- f) Ponto de injeção de aerossol de desafio apropriado para a injeção por fora do equipamento;
- g) Ponto de captação de concentração de aerossol de desafio apropriado para a captação por fora do equipamento;
- h) Iluminação interna em lâmpada LED com luminária que não gera turbulência no fluxo do ar;
- i) Ventilador eletrônico EC de alto rendimento com controle integrado de velocidade do ar (controle pelo lado de fora da cela);

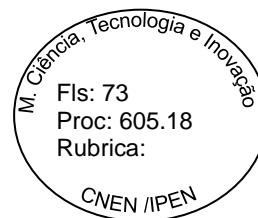

**Serviço Público Federal**  
**COMISSÃO NACIONAL DE ENERGIA NUCLEAR**  
**INSTITUTO DE PESQUISAS ENERGÉTICAS E NUCLEARES**

- j) Vazão de ar: 300 m<sup>3</sup>/h.
- k) Filtro HEPA classe h-14 conforme en1822 com certificado de eficiência e de vazamento. perda de carga inicial inferior a 120 Pa na vazão de trabalho.
- l) Tela de proteção com pintura eletrostática no lado da saída do ar.
- m) Pré-filtro plissado (sem tela de suporte), conforme ABNT NBR 16101.
- n) Instalar e adaptar o fluxo laminar na glove Box do centro de radiofarmacia IPEN.

### **3.5. TESTES DE COMISSIONAMENTO E CERTIFICAÇÃO**

3.5.1. Os procedimentos dos Testes deverão ser elaborados pela futura CONTRATADA conforme as Normas e Publicações (atualizadas) referenciadas no item 3.7 deste Termo de Referência e deverão ser submetidos ao fiscal do futuro contrato para aprovação, com prazo máximo de 15 dias contados a partir do aceite provisório. Os ensaios serão acompanhados também pela Gerencia de Infraestrutura e Apoio do Centro de Radiofarmácia do IPEN-CNEN/SP.

### **3.6. DOCUMENTAÇÃO**

3.6.1. Os equipamentos deverão ser entregues acompanhados dos seguintes documentos:

- a. - Projeto elétrico e mecânico como construído;
- b. - Especificações técnicas e folhas de dados dos componentes;
- c. - Lista de peças sobressalentes;
- d. - Manuais de operação e manutenção dos componentes e do conjunto;
- e. - Certificados de fabricação e de rastreabilidade dos componentes;
- f. - Certificados de calibração dos instrumentos instalados;
- g. - Certificados de garantia individuais dos componentes e do conjunto;
- h. - Procedimentos dos testes de comissionamento e certificação;



**Serviço Público Federal**  
**COMISSÃO NACIONAL DE ENERGIA NUCLEAR**  
**INSTITUTO DE PESQUISAS ENERGÉTICAS E NUCLEARES**

- i. - Relatórios dos testes de comissionamento e certificação;
- j. - Certificados de calibração dos instrumentos utilizados nos testes

### **3.7. NORMAS E PUBLICAÇÕES DE REFERENCIA**

As normas e publicações relacionadas a seguir, **na versão atualizada no momento da aplicação**, deverão quando se aplicarem, serem consideradas em todas as etapas de fabricação e montagem do Sistema de Fluxo Unidirecional Vertical.

#### **3.7.1. NORMAS E PUBLICAÇÕES NACIONAIS**

- a. ABNT NBR – 15767 – Equipamentos de fluxo unidirecional (EFU) Requisitos e métodos de ensaio;
- b. ABNT NBR – 5.410 – Instalações elétricas de baixa tensão;
- c. ABNT NBR – 10.152 – Níveis de ruído para conforto acústico;
- d. NBR – 14.644 – Salas Limpas e ambientes controlados associados;
- e. ANVISA RDC 17/2.010 – Boas Práticas de Fabricação de medicamentos.

#### **3.7.2. NORMAS E PUBLICAÇÕES INTERNACIONAIS**

- a. AMCA – Air Moving and Conditioning Association;
- b. ANSI – American National Standards Institute;
- c. ASHRAE – American Society of Heating, Refrig. And Air Conditioning Engineers;
- d. ASME – American Society of Mechanical Engineers;
- e. ASTM – American Society for Testing and Materials
- f. SMACNA – Sheet Metal and Air Conditioning Contractors National Association;
- g. IEST – Institute of Environmental Sciences and Technology.

**Obs.** O fornecimento do sistema e a montagem dos componentes do Sistema de Fluxo Unidirecional Vertical deverão adequar-se, sob todos os aspectos, à finalidade específica a que se destinam.

**Obs. 1** A CONTRATADA não será eximida de suas responsabilidades sob a alegação de ter atendido as Normas Técnicas, nos casos em que as exigências de adequação à finalidade não tenham sido cumpridas.

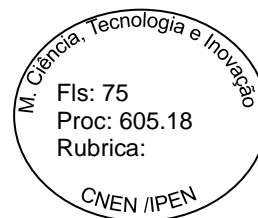

**Serviço Público Federal**  
**COMISSÃO NACIONAL DE ENERGIA NUCLEAR**  
**INSTITUTO DE PESQUISAS ENERGÉTICAS E NUCLEARES**

#### 4. ENTREGA E CRITÉRIOS DE ACEITAÇÃO DO OBJETO

4.1. O prazo de entrega do equipamento, objeto deste Termo de Referência é de 60 (sessenta) dias, contados a partir da data de assinatura do Termo de Contrato, na Gerência de Material e Patrimônio – GMP, de segunda a sexta-feira, no horário das 8:00 às 11:00 e das 14:00 às 16:00 horas.

4.2. Os equipamentos serão recebidos provisoriamente no prazo de **02(duas) horas**, pelo Fiscal do contrato, para efeito de posterior verificação de sua conformidade com as especificações constantes neste Termo de Referência e na proposta.

4.3. Os equipamentos poderão ser rejeitados, no todo ou em parte, quando em desacordo com as especificações constantes neste Termo de Referência e na proposta, devendo ser substituídos no prazo de **48 (quarenta e oito) horas**, a contar da notificação da contratada, às suas custas, sem prejuízo da aplicação das penalidades.

4.4. Os equipamentos serão **recebidos definitivamente no prazo de 20 (vinte) dias**, contados do recebimento provisório, após a verificação da qualidade e consequente aceitação mediante termo circunstanciado e **aprovação dos Testes de Comissionamento e Certificação descritos no item 3.5. deste Termo de Referência, bem como da entrega dos documentos descritos no item 3.6. deste mesmo documento.**

4.5. Na hipótese de a verificação a que se refere o subitem anterior não ser procedida dentro do prazo fixado, reputar-se-á como realizada, consumando-se o recebimento definitivo no dia do esgotamento do prazo.

4.6. O recebimento provisório ou definitivo do objeto não exclui a responsabilidade da contratada pelos prejuízos resultantes da incorreta execução do contrato.

#### 5. OBRIGAÇÕES DA CONTRATANTE

5.1. São obrigações da Contratante:

5.1.1. receber o objeto no prazo e condições estabelecidas no Edital e seus anexos;

5.1.2. verificar minuciosamente, no prazo fixado, a conformidade dos bens recebidos provisoriamente com as especificações constantes do Edital e da proposta, para fins de aceitação e recebimento definitivo;

5.1.3. comunicar à Contratada, por escrito, sobre imperfeições, falhas ou irregularidades verificadas no objeto fornecido, para que seja substituído, reparado ou corrigido;

5.1.4. Providenciar ponto para alimentação elétrica e demais utilidades que se fizerem necessárias para a instalação e perfeito funcionamento do equipamento;

5.1.5. acompanhar e fiscalizar o cumprimento das obrigações da Contratada, através servidor (Fiscal do Contrato) especialmente designado;



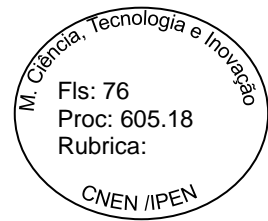

**Serviço Público Federal**  
**COMISSÃO NACIONAL DE ENERGIA NUCLEAR**  
**INSTITUTO DE PESQUISAS ENERGÉTICAS E NUCLEARES**

- 5.1.6. efetuar o pagamento à Contratada no valor correspondente ao fornecimento do objeto, no prazo e forma estabelecidos no Edital e seus anexos;
- 5.2. A Administração não responderá por quaisquer compromissos assumidos pela Contratada com terceiros, ainda que vinculados à execução do presente Termo de Contrato, bem como por qualquer dano causado a terceiros em decorrência de ato da Contratada, de seus empregados, prepostos ou subordinados.

## 6. OBRIGAÇÕES DA CONTRATADA

- 6.1. A Contratada deve cumprir todas as obrigações constantes no Edital, seus anexos e sua proposta, assumindo como exclusivamente seus os riscos e as despesas decorrentes da boa e perfeita execução do objeto e, ainda:
- 6.1.1. efetuar a entrega do objeto em perfeitas condições, conforme especificações, prazo e local constantes no Edital e seus anexos, acompanhado da respectiva nota fiscal, na qual constarão as indicações referentes a: *marca, fabricante, modelo, procedência e prazo de garantia*.
  - 6.1.2. responsabilizar-se pelos vícios e danos decorrentes do objeto, de acordo com os artigos 12, 13 e 17 a 27, do Código de Defesa do Consumidor (Lei nº 8.078, de 1990);
  - 6.1.3. substituir, reparar ou corrigir, às suas expensas, no prazo fixado neste Termo de Referência, o objeto com avarias ou defeitos;
  - 6.1.4. comunicar à Contratante, no prazo máximo de 24 (vinte e quatro) horas que antecede a data da entrega, os motivos que impossibilitem o cumprimento do prazo previsto, com a devida comprovação;
  - 6.1.5. manter, durante toda a execução do contrato, em compatibilidade com as obrigações assumidas, todas as condições de habilitação e qualificação exigidas na licitação;
  - 6.1.6. oferecer garantia dos equipamentos fornecidos pelo período de 12 (doze) meses, contados a partir da **aceitação definitiva** por parte do Fiscal do contrato.
  - 6.1.7. Oferecer Treinamento aos servidores do IPEN-CNEN/SP envolvidos na operação dos equipamentos, seguindo os preceitos de segurança e garantia do manual do fabricante.

## 7. DA SUBCONTRATAÇÃO

- 7.1. Não será admitida a subcontratação do objeto licitatório.

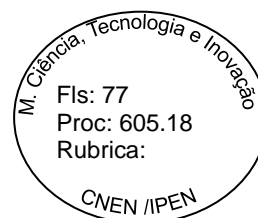

**Serviço Público Federal**  
**COMISSÃO NACIONAL DE ENERGIA NUCLEAR**  
**INSTITUTO DE PESQUISAS ENERGÉTICAS E NUCLEARES**

## **8. ALTERAÇÃO SUBJETIVA**

8.1. É admissível a fusão, cisão ou incorporação da contratada com/em outra pessoa jurídica, desde que sejam observados pela nova pessoa jurídica todos os requisitos de habilitação exigidos na licitação original; sejam mantidas as demais cláusulas e condições do contrato; não haja prejuízo à execução do objeto pactuado e haja a anuência expressa da Administração à continuidade do contrato.

## **9. CONTROLE DO FORNECIMENTO E FISCALIZAÇÃO**

9.1. Nos termos do art. 67 Lei nº 8.666, de 1993, será designado um servidor para acompanhar e fiscalizar a entrega dos bens (Fiscal do Contrato), anotando em registro próprio todas as ocorrências relacionadas com a execução e determinando o que for necessário à regularização de falhas ou defeitos observados.

9.2. A fiscalização de que trata este item não exclui nem reduz a responsabilidade da Contratada, inclusive perante terceiros, por qualquer irregularidade, ainda que resultante de imperfeições técnicas ou vícios redibitórios, e, na ocorrência desta, não implica em corresponsabilidade da Administração ou de seus agentes e prepostos, de conformidade com o art. 70 da Lei nº 8.666, de 1993.

9.3. O Fiscal do contrato anotará em registro próprio todas as ocorrências relacionadas com a execução do contrato, indicando dia, mês e ano, bem como o nome dos funcionários eventualmente envolvidos, determinando o que for necessário à regularização das falhas ou defeitos observados e encaminhando os apontamentos à autoridade competente para as providências cabíveis.

## **10. DAS SANÇÕES ADMINISTRATIVAS**

10.1. Comete infração administrativa, nos termos da Lei nº 10.520, de 2002, a Contratada que:

- 10.1.1. inexecutar total ou parcialmente qualquer das obrigações assumidas em decorrência da contratação;
- 10.1.2. ensejar o retardamento da execução do objeto;
- 10.1.3. fraudar na execução do contrato;
- 10.1.4. comportar-se de modo inidôneo;
- 10.1.5. cometer fraude fiscal;
- 10.1.6. não manter a proposta;

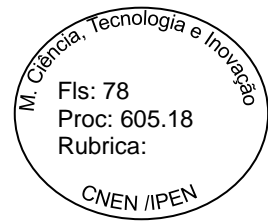

**Serviço Público Federal**  
**COMISSÃO NACIONAL DE ENERGIA NUCLEAR**  
**INSTITUTO DE PESQUISAS ENERGÉTICAS E NUCLEARES**

10.2. A Contratada que cometer qualquer das infrações discriminadas no subitem acima ficará sujeita, sem prejuízo da responsabilidade civil e criminal, às seguintes sanções

10.2.1. advertência por faltas leves, assim entendidas aquelas que não acarretem prejuízos significativos para a Contratante;

10.3. **multa moratória de 0,1.% (um décimo por cento) por dia de atraso injustificado sobre o valor do item inadimplida, até o limite de 10 (dez) dias.**

10.3.1. **multa compensatória de 10.% (dez por cento) sobre o valor total do contrato, no caso de inexecução total do objeto.**

10.3.2. em caso de inexecução parcial, a multa compensatória, no mesmo percentual do subitem acima, será aplicada de forma proporcional à obrigação inadimplida;

10.3.3. suspensão de licitar e impedimento de contratar com o órgão, entidade ou unidade administrativa pela qual a Administração Pública opera e atua concretamente, **pelo prazo de até dois anos:**

10.3.4. impedimento de licitar e de contratar com a União e descredenciamento no SICAF, **pelo prazo de até cinco anos;**

10.3.5. declaração de inidoneidade para licitar ou contratar com a Administração Pública, enquanto perdurarem os motivos determinantes da punição ou até que seja promovida a reabilitação perante a própria autoridade que aplicou a penalidade, que será concedida sempre que a Contratada ressarcir a Contratante pelos prejuízos causados;

10.4. Também ficam sujeitas às penalidades do art. 87, III e IV da Lei nº 8.666, de 1993, a Contratada que:

10.4.1. tenha sofrido condenação definitiva por praticar, por meio dolosos, fraude fiscal no recolhimento de quaisquer tributos;

10.4.2. tenha praticado atos ilícitos visando a frustrar os objetivos da licitação;

10.4.3. demonstre não possuir idoneidade para contratar com a Administração em virtude de atos ilícitos praticados.

10.5. A aplicação de qualquer das penalidades previstas realizar-se-á em processo administrativo que assegurará o contraditório e a ampla defesa à Contratada, observando-se o procedimento previsto na Lei nº 8.666, de 1993, e subsidiariamente a Lei nº 9.784, de 1999.

10.6. A autoridade competente, na aplicação das sanções, levará em consideração a gravidade da conduta do infrator, o caráter educativo da pena, bem como o dano causado à Contratante, observado o princípio da proporcionalidade.

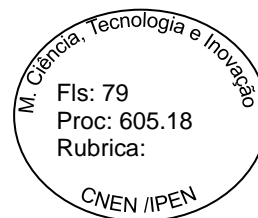

**Serviço Público Federal**  
**COMISSÃO NACIONAL DE ENERGIA NUCLEAR**  
**INSTITUTO DE PESQUISAS ENERGÉTICAS E NUCLEARES**

10.7. As penalidades serão obrigatoriamente registradas no SICAF.

## 11. DO PAGAMENTO

11.1. O pagamento do serviço entregue e **aceito definitivamente** pela Fiscalização do IPEN-CNEN/SP, **será efetuado em parcela única**, até o 30º (trigéssimo) dia subsequente à apresentação pela futura Contratada, junto ao Setor de Recebimento de Materiais da Gerência de Material e Patrimônio, da Nota Fiscal devidamente preenchida e detalhada, devendo indicar em seu corpo o nome do banco, o número da agência, a praça e o número da conta, para que seja efetuado o crédito bancário referente ao pagamento.

11.2. Os pagamentos decorrentes de despesas cujos valores não ultrapassem o limite de que trata o inciso II do art. 24 da Lei 8.666, de 1993, deverão ser efetuados no prazo de até 5 (cinco) dias úteis, contados da data da apresentação da Nota Fiscal/Fatura, nos termos do art. 5º, § 3º, da Lei nº 8.666, de 1993.

11.3. A apresentação da Nota Fiscal/Fatura deverá ocorrer no prazo de **08 (oito)** dias, contado da data final do período de adimplemento da parcela da contratação a que aquela se referir.

11.4. O pagamento somente será autorizado depois de efetuado o “**atesto**” pelo servidor Fiscal do Termo de Contrato, condicionado este ato à verificação da conformidade da Nota Fiscal/Fatura apresentada em relação aos serviços efetivamente prestados e aos materiais empregados.

11.5. Havendo erro na apresentação da Nota Fiscal/Fatura ou dos documentos pertinentes à contratação, ou, ainda, circunstância que impeça a liquidação da despesa, como por exemplo, obrigação financeira pendente, decorrente de penalidade imposta ou inadimplência, o pagamento ficará sobrestado até que a Contratada providencie as medidas saneadoras. Nesta hipótese, o prazo para pagamento iniciar-se-á após a comprovação da regularização da situação, não acarretando qualquer ônus para a Contratante.

11.6. O pagamento será efetuado através de Ordem Bancária, para crédito em banco, agência e conta corrente indicados pela futura Contratada, mediante Ordem Bancária Crédito (OBC), ou por meio de Ordem Bancária Fatura (OBF), com código de barras, cumprindo-se o estabelecido no Art. 11 da IN-RFB nº 1.234, de 11.01.2012. Será considerada a data de pagamento o dia em que constar como emitida a Ordem Bancária.

11.7. O pagamento, mediante a emissão de qualquer modalidade de Ordem Bancária, será realizado desde que a futura Contratada efetue a cobrança de forma a permitir o cumprimento das exigências legais, no que se refere às retenções tributárias e contribuições que trata as Instruções Normativas (IN) - **RFB nº 971 de 13/11/2009 e**

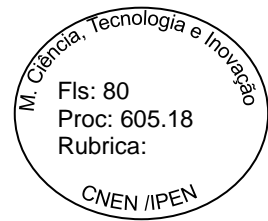

**Serviço Público Federal**  
**COMISSÃO NACIONAL DE ENERGIA NUCLEAR**  
**INSTITUTO DE PESQUISAS ENERGÉTICAS E NUCLEARES**

**1.234 de 11/01/2012**; Leis 13.701 e 14.042 de 24/12/2003 e 30/08/2005 respectivamente e **Decreto 53.151 de 17/05/2012** da Prefeitura Municipal de São Paulo - P.M.S.P.

11.8. Nos termos do artigo 36, § 6º, da Instrução Normativa SLTI/MPOG nº 02, de 2008, será efetuada a retenção ou glosa no pagamento, proporcional à irregularidade verificada, sem prejuízo das sanções cabíveis, caso se constate que a Contratada:

11.8.1. não produziu os resultados acordados;

11.8.2. deixou de executar as atividades contratadas, ou não as executou com a qualidade mínima exigida;

11.8.3. deixou de utilizar os materiais e recursos humanos exigidos para a execução do serviço, ou utilizou-os com qualidade ou quantidade inferior à demandada.

11.9. Será considerada data do pagamento o dia em que constar como emitida a ordem bancária para pagamento.

11.10. Antes de cada pagamento à contratada, será realizada consulta ao SICAF para verificar a manutenção das condições de habilitação exigidas no edital.

11.11. Constatando-se, junto ao SICAF, a situação de irregularidade da contratada, será providenciada sua advertência, por escrito, para que, no prazo de 5 (cinco) dias, regularize sua situação ou, no mesmo prazo, apresente sua defesa. O prazo poderá ser prorrogado uma vez, por igual período, a critério da contratante.

11.12. Não havendo regularização ou sendo a defesa considerada improcedente, a contratante deverá comunicar aos órgãos responsáveis pela fiscalização da regularidade fiscal quanto à inadimplência da contratada, bem como quanto à existência de pagamento a ser efetuado, para que sejam acionados os meios pertinentes e necessários para garantir o recebimento de seus créditos.

11.13. Persistindo a irregularidade, a contratante deverá adotar as medidas necessárias à rescisão contratual nos autos do processo administrativo correspondente, assegurada à contratada a ampla defesa.

11.14. Havendo a efetiva execução do objeto, os pagamentos serão realizados normalmente, até que se decida pela rescisão do contrato, caso a contratada não regularize sua situação junto ao SICAF.

11.15. Somente por motivo de economicidade, segurança nacional ou outro interesse público de alta relevância, devidamente justificado, em qualquer caso, pela máxima autoridade da contratante, não será rescindido o contrato em execução com a contratada inadimplente no SICAF.

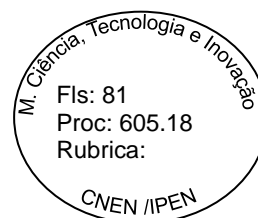

**Serviço Público Federal**  
**COMISSÃO NACIONAL DE ENERGIA NUCLEAR**  
**INSTITUTO DE PESQUISAS ENERGÉTICAS E NUCLEARES**

11.16. Quando do pagamento, será efetuada a retenção tributária prevista na legislação aplicável.

11.16.1. A Contratada regularmente optante pelo Simples Nacional não sofrerá a retenção tributária quanto aos impostos e contribuições abrangidos por aquele regime. No entanto, o pagamento ficará condicionado à apresentação de comprovação, por meio de documento oficial, de que faz jus ao tratamento tributário favorecido previsto na referida Lei Complementar.

11.17. Nos casos de eventuais atrasos de pagamento, desde que a Contratada não tenha concorrido, de alguma forma, para tanto, fica convencionado que a taxa de compensação financeira devida pela Contratante, entre a data do vencimento e o efetivo adimplimento da parcela, é calculada mediante a aplicação da seguinte fórmula:

EM = I x N x VP, sendo:

EM = Encargos moratórios;

N = Número de dias entre a data prevista para o pagamento e a do efetivo pagamento;

VP = Valor da parcela a ser paga.

I = Índice de compensação financeira = 0,00016438, assim apurado:

$$I = (TX) \quad I = \frac{(6 / 100)}{365} \quad I = 0,00016438$$

TX = Percentual da taxa anual = 6%

## 12. DO VALOR ESTIMADO EM R\$

ITEM	DESCRIÇÃO/ ESPECIFICAÇÃO	CATMAT	QUANT.	V.UNITÁRIO	V.TOTAL
1	Fluxo Unidirecional Especial – Dimensões aproximadas: a) largura: 930 mm; b) altura: 310 mm; c) profundidade: 665 mm.	0050458	10	14.391,67	143.916,67
2	Fluxo Unidirecional Modular – Dimensões aproximadas: a) profundidade total: 804 mm; b) profundidade útil: 674 mm; c) largura total: 1414 mm; d) largura útil: 1284 mm; e) altura:	0050458	6	28.566,67	171.400,00



**Serviço Público Federal**  
**COMISSÃO NACIONAL DE ENERGIA NUCLEAR**  
**INSTITUTO DE PESQUISAS ENERGÉTICAS E NUCLEARES**

	2800 mm				
<b>3</b>	Fluxo Unidirecional Especial – Dimensões aproximadas: a) largura: 590 mm; b) altura: 1200 mm; profundidade: 500 mm	0050458	4	9.573,33	38.293,33
<b>4</b>	Fluxo Unidirecional – Dimensões: BxHxP (mm) 410x880x350mm	0050458	2	19.545,00	39.090,00

O Valor Total para o fornecimento dos 22 Fluxos Unidirecionais objeto desta Licitação é de R\$ 392.700,00 (trezentos e noventa e dois mil e setecentos reais).

São Paulo, 15 de agosto de 2018.

Antonio Helder Vieira  
Pregoeiro  
IPEN-CNEN/SP

**De acordo:**

Fábio Eduardo de Campos  
Gerente de Infraestrutura e Apoio  
Centro de Radiofarmácia  
IPEN-CNEN/SP  
15.08.2018

**Aprovado:**

Edson Franco Lima  
Coordenador de Administração e Infraestrutura  
DAI – IPEN/CNEN-SP  
15.08.2018

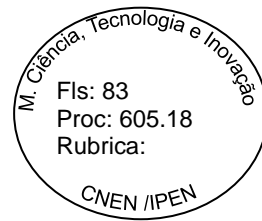

**Serviço Público Federal**  
**COMISSÃO NACIONAL DE ENERGIA NUCLEAR**  
**INSTITUTO DE PESQUISAS ENERGÉTICAS E NUCLEARES**

**ANEXO II**

**MINUTA - TERMO DE CONTRATO**

CONTRATO DE **FORNECIMENTO DE 22 (VINTE E DOIS ) FLUXOS UNIDIRECIONAIS A SEREM UTILIZADOS NOS PROCESSOS DE PRODUÇÃO DO CENTRO DE RADIOFARMÁCIA DO IPEN-CNEN/SP**, QUE ENTRE SI CELEBRAM O INSTITUTO DE PESQUISAS ENERGÉTICAS E NUCLEARES (IPEN-CNEN/SP) DA COMISSÃO NACIONAL DE ENERGIA NUCLEAR E A EMPRESA ..... , NA FORMA ABAIXO:

CONTRATO Nº **xxx /2018**

LIVRO Nº **001/2018**

PROCESSO Nº **01342000605/2018-20**

Pelo presente instrumento, a COMISSÃO NACIONAL DE ENERGIA NUCLEAR (CNEN), Autarquia Federal criada pela Lei nº 4.118, de 27.08.62, alterada pela Lei nº 6.189, de 16.12.74, com a redação dada pela Lei nº 7.781, de 27.06.89, vinculada ao Ministério da Ciência, Tecnologia, Inovações e Comunicações, consoante Anexo ao Decreto nº 6.129, de 20.06.07, Inciso VII, "b", com sede à Rua General Severiano, nº 90, no Município e Estado do Rio de Janeiro, inscrita no CNPJ sob o nº 00402552/0001-26, por meio do INSTITUTO DE PESQUISAS ENERGÉTICAS E NUCLEARES (IPEN), autarquia do Estado de São Paulo, gerido técnica e administrativamente pela COMISSÃO NACIONAL DE ENERGIA NUCLEAR, em conformidade com Convênio celebrado em 31 de maio de 2012 com o Governo do Estado de São Paulo (DOU 25.07.2012), estabelecido à Av. Prof. Lineu Prestes, 2.242 - Cidade Universitária "Armando de Salles Oliveira", Butantã, no Município e Estado de São Paulo, inscrito no CNPJ sob o nº 00402552/0005-50 e Inscrição Estadual nº 110.670.880.110, neste ato representado pelo seu Diretor da Unidade Administrativa de Órgão Conveniado da CNEN, Dr. Wilson Aparecido Parejo Calvo, casado, Engenheiro de Materiais, carteira de identidade nº 12.622.916, Órgão Expedidor SSP/SP, CPF nº 062.993.808-37 residente e domiciliado a Rua Desembargador Júlio Cesar de Faria, 80 - Jardim Bonfiglioli – São Paulo/SP, no uso das atribuições e competências que lhe são conferidas pela Portaria MCTIC nº 794, de 14.02.2017, publicada no D.O.U. nº 33, página 5, Seção 2, em 15.02.2017, do Senhor Ministro de Estado da Ciência, Tecnologia, Inovações e Comunicações – MCTIC - pela Portaria CNEN nº 88, de 17.12.2012, publicada no D.O.U. nº 243, página 6, Seção 1, em 18.12.2012, e pela Portaria CNEN nº 34, de 30.06.2014, publicada no D.O.U. nº 124, página 16, Seção 1, em 02.07.2014, ambas do Senhor Presidente da Comissão Nacional de Energia Nuclear, doravante designado IPEN-CNEN/SP, e a empresa ....., com sede à ....., inscrita no CNPJ sob nº ....., neste ato representada





**Serviço Público Federal**  
**COMISSÃO NACIONAL DE ENERGIA NUCLEAR**  
**INSTITUTO DE PESQUISAS ENERGÉTICAS E NUCLEARES**

pelo Sr. ...., (nacionalidade), (cargo), RG nº ..... e CPF/MF nº ....., doravante denominada simplesmente CONTRATADA, têm entre si certo e ajustado o presente Contrato, mediante as cláusulas e condições seguintes, tendo em vista o que consta no **Processo IPEN-CNEN/SP nº 01342000605/2018-20** e em observância às disposições da Lei nº 8.666, de 21 de junho de 1993, da Lei nº 10.520, de 17 de julho de 2002, do Decreto nº 2.271, de 7 de julho de 1997 e da Instrução Normativa SLTI/MPOG nº 2, de 30 de abril de 2008 e suas alterações, resolvem celebrar o presente Termo de Contrato, decorrente do **Pregão Eletrônico 153.2018**, mediante as cláusulas e condições a seguir enunciadas:

**1. CLÁUSULA PRIMEIRA – OBJETO**

- 1.1. O objeto do presente instrumento é o **fornecimento de 22 (vinte e dois) fluxos unidirecionais a serem utilizados nos processos de produção do Centro de Radiofarmácia do IPEN-CNEN/SP que serão fornecidos nas condições estabelecidas no Termo de Referência – Anexo I do Edital, o qual passa a fazer parte integrante deste Termo de Contrato.**
- 1.2. Este Termo de Contrato vincula-se ao Edital do Pregão Eletrônico, identificado no preâmbulo e à proposta vencedora, independentemente de transcrição.

**2. CLÁUSULA SEGUNDA – VIGÊNCIA**

- 2.1. O prazo de vigência deste Termo de Contrato é de **60 (sessenta) dias**, com início na data de ...../...../2018 e encerramento em ...../...../2018.
- 2.2. A garantia do objeto deste termo de contrato terá prazo de vigência próprio e desvinculado do prazo de contato, para fins de eventual aplicação de penalidade, mesmo depois de expirada a vigência contratual, com vistas à harmonia com a Orientação Normativa AGU nº 51 DOU Seção I, 2.5.2014.

**3. CLÁUSULA TERCEIRA – PREÇO**

- 3.1. **O valor total da contratação é de R\$...... (.....)**
- 3.2. No valor acima estão incluídas todas as despesas ordinárias diretas e indiretas decorrentes da execução do objeto, inclusive tributos e/ou impostos, encargos sociais, trabalhistas, previdenciários, fiscais e comerciais incidentes, taxa de administração, frete, seguro e outros necessários ao cumprimento integral do objeto da contratação.

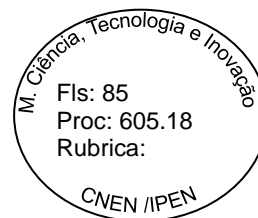

**Serviço Público Federal**  
**COMISSÃO NACIONAL DE ENERGIA NUCLEAR**  
**INSTITUTO DE PESQUISAS ENERGÉTICAS E NUCLEARES**

**4. CLÁUSULA QUARTA – DOTAÇÃO ORÇAMENTÁRIA**

4.1. As despesas decorrentes desta contratação estão programadas em dotação orçamentária própria, prevista no orçamento da União, para o **exercício de 2018**, na classificação abaixo:

Gestão/Unidade: 113202

Fonte: 025010100

Programa de Trabalho da União: 19.662.2059.2478.0001

Elemento de Despesa: 449052

PI: 24780000011

**NE2018..... de .../.../2018**

4.2. No(s) exercício(s) seguinte(s), correrão à conta dos recursos próprios para atender às despesas da mesma natureza, cuja alocação será feita no início de cada exercício financeiro.

**5. CLÁUSULA QUINTA – PAGAMENTO**

5.1. O prazo para pagamento à CONTRATADA e demais condições a ele referentes encontram-se definidos **no item 17 do Edital, bem como no item 11 do Termo de Referência – Anexo I do Edital.**

**6. CLÁUSULA SEXTA – REAJUSTE**

6.1. O preço consignado neste Termo de contrato será fixo e irrevogável.

**7. CLÁUSULA SÉTIMA – GARANTIA DE EXECUÇÃO**

7.1. Nos termos do artigo 56 da Lei nº 8.666/93, fica a CONTRATADA dispensada de quaisquer das modalidades de garantia previstas no citado dispositivo legal.

**8. CLÁUSULA OITAVA – ENTREGA, CONTROLE DO FORNECIMENTO, CRITÉRIOS DE ACEITAÇÃO E FISCALIZAÇÃO**

8.1. O regime de fornecimento a ser executado pela CONTRATADA e a fiscalização pela CONTRATANTE são aqueles **previstos nos itens 3 - 4 e 9 do Termo de Referência – Anexo I do Edital.**

**9. CLÁUSULA NONA – OBRIGAÇÕES DA CONTRATANTE E DA CONTRATADA**

9.1. As obrigações da CONTRATANTE e da CONTRATADA são aquelas previstas nos **itens 5 e 6 do Termo de Referência – Anexo I do Edital.**



**Serviço Público Federal**  
**COMISSÃO NACIONAL DE ENERGIA NUCLEAR**  
**INSTITUTO DE PESQUISAS ENERGÉTICAS E NUCLEARES**

**10. CLÁUSULA DÉCIMA – SANÇÕES ADMINISTRATIVAS.**

10.1. As sanções relacionadas à execução do contrato são aquelas previstas **no item 18 do Edital e item 10 de seu Anexo – intitulado Termo de Referência.**

**11. CLÁUSULA DÉCIMA PRIMEIRA – RESCISÃO**

11.1. O presente Termo de Contrato poderá ser rescindido nas hipóteses previstas no art. 78 da Lei nº 8.666, de 1993, com as consequências indicadas no art. 80 da mesma Lei, sem prejuízo da aplicação das **sanções previstas no Edital (item 18) e em seu Anexo I (item 10) – intitulado Termo de Referência.**

11.2. Os casos de rescisão contratual serão formalmente motivados, assegurando-se à CONTRATADA o direito à prévia e ampla defesa.

11.3. A CONTRATADA reconhece os direitos da CONTRATANTE em caso de rescisão administrativa prevista no art. 77 da Lei nº 8.666, de 1993.

11.4. O termo de rescisão, sempre que possível, será precedido:

- 11.4.1. Balanço dos eventos contratuais já cumpridos ou parcialmente cumpridos;
- 11.4.2. Relação dos pagamentos já efetuados e ainda devidos;
- 11.4.3. Indenizações e multas.

**12. CLÁUSULA DÉCIMA SEGUNDA – VEDAÇÕES**

12.1. É vedado à CONTRATADA:

- 12.1.1. Caucionar ou utilizar este Termo de Contrato para qualquer operação financeira;
- 12.1.2. Interromper a execução dos serviços sob alegação de inadimplemento por parte da CONTRATANTE, salvo nos casos previstos em lei.

**13. CLÁUSULA DÉCIMA TERCEIRA – ALTERAÇÕES**

13.1. Eventuais alterações contratuais reger-se-ão pela disciplina do art. 65 da Lei nº 8.666, de 1993.

13.2. A CONTRATADA é obrigada a aceitar, nas mesmas condições contratuais, os acréscimos ou supressões que se fizerem necessários, até o limite de 25% (vinte e cinco por cento) do valor inicial atualizado do contrato.

13.3. As supressões resultantes de acordo celebrado entre as partes contratantes poderão exceder o limite de 25% (vinte e cinco por cento) do valor inicial atualizado do contrato.

**14. CLÁUSULA DÉCIMA QUARTA – DOS CASOS OMISSOS**

14.1. Os casos omissos serão decididos pela CONTRATANTE, segundo as disposições contidas na Lei nº 8.666, de 1993, na Lei nº 10.520, de 2002 e demais normas federais aplicáveis e, subsidiariamente, segundo as disposições contidas na Lei nº 8.078, de 1990 – Código de Defesa do Consumidor – e normas e princípios gerais dos contratos.

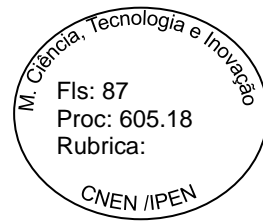

**Serviço Público Federal**  
**COMISSÃO NACIONAL DE ENERGIA NUCLEAR**  
**INSTITUTO DE PESQUISAS ENERGÉTICAS E NUCLEARES**

**15. CLÁUSULA DÉCIMA QUINTA – PUBLICAÇÃO**

15.1. Incumbirá à CONTRATANTE providenciar a publicação deste instrumento, por extrato, no Diário Oficial da União, no prazo previsto na Lei nº 8.666, de 1993.

**16. CLÁUSULA DÉCIMA SEXTA – FORO**

16.1. O Foro para solucionar os litígios que decorrerem da execução deste Termo de Contrato será o da Seção Judiciária de São Paulo - SP - Justiça Federal.

**OBS.:** Para firmeza e validade do pactuado, o presente Termo de Contrato foi lavrado em 03 (três) vias de igual teor, que, depois de lido e achado em ordem, vai assinado pelos contraentes.

São Paulo, .... de ..... de 2018.

Dr. Wilson Aparecido Parejo Calvo  
Diretor  
INSTITUTO DE PESQUISAS ENERGÉTICAS E NUCLEARES  
COMISSÃO NACIONAL DE ENERGIA NUCLEAR  
IPEN-CNEN/SP

SIGNATÁRIO  
(cargo)  
CONTRATADA

TESTEMUNHAS:

Edson Franco Lima  
Diretor de Administração e Infraestrutura  
DAI - IPEN-CNEN/SP

RG.: nº  
CPF.: nº

Fabio Eduardo de Campos  
Gerente de Infraestrutura e Apoio  
Centro de Radiofarmácia  
IPEN-CNEN/SP

RG.: nº  
CPF.: nº

**Obs 1.** - Este Termo de Contrato teve a sua minuta aprovada pela Procuradoria Federal, conforme parecer de fls. .... do processo **01342000605/2018-20**.



**Serviço Público Federal**  
**COMISSÃO NACIONAL DE ENERGIA NUCLEAR**  
**INSTITUTO DE PESQUISAS ENERGÉTICAS E NUCLEARES**

**Anexo III**

**1. Planilha de Preços**

ITEM	DESCRIÇÃO/ ESPECIFICAÇÃO	CATMAT	QUANT.	V.UNITÁRIO	V.TOTAL
1	Fluxo Unidirecional Especial – Dimensões aproximadas: a) largura: 930 mm; b) altura: 310 mm; c) profundidade: 665 mm.	0050458	10		
2	Fluxo Unidirecional Modular – Dimensões aproximadas: a) profundidade total: 804 mm; b) profundidade útil: 674 mm; c) largura total: 1414 mm; d) largura útil: 1284 mm; e) altura: 2800 mm	0050458	6		
3	Fluxo Unidirecional Especial – Dimensões aproximadas: a) largura: 590 mm; b) altura: 1200 mm; profundidade: 500 mm	0050458	4		
4	Fluxo Unidirecional – Dimensões: BxHxP (mm) 410x880x350mm	0050458	2		

**O Valor Total para o fornecimento do objeto deste pregão eletrônico 153.2018 é de R\$**  
..... (.....)

**2. DECLARAÇÃO**

Declaramos que examinamos o conteúdo total do Edital deste Pregão Eletrônico de numero **153.2018** e que nos submetemos as todas as condições e especificações nele contida. Declaramos ainda que estamos cientes de todas as condições que possam de qualquer forma influir nos custos e assumimos total responsabilidade por erros ou omissões existentes nesta proposta, inclusive naquelas decorrentes da não realização da Vistoria, bem como qualquer despesa relativa à realização integral de seu objeto.

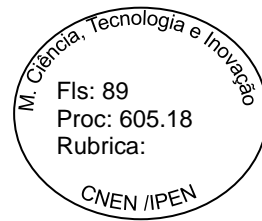

**Serviço Público Federal**  
**COMISSÃO NACIONAL DE ENERGIA NUCLEAR**  
**INSTITUTO DE PESQUISAS ENERGÉTICAS E NUCLEARES**

**3 - DADOS DA EMPRESA**

- 3.1 – CNPJ/MF:                    \_\_\_\_.\_\_\_\_.\_\_\_\_/\_\_\_\_-\_\_\_\_
- 3.2 – Razão Social:               .....
- 3.3 – Endereço:                   .....
- 3.4 – Dados Bancários:       **Banco:** ....., **Agência:** ....., **Conta-Corrente:** .....
- 3.5 – Optante Simples  
(sim ou não):                   .....
- 3.6 - Telefones                    (....) .....- .....
- 3.7 – E-mail:                       .....@.....
- 3.8 – Web Site:                   .....

**4 - REPRESENTANTE LEGAL**

- 4.1 – Nome:                       .....
- 4.2 – Cargo/Função:             .....
- 4.3 – Carteira                    de       **Número:** ....., **Emissor:**.....  
Identidade:
- 4.4 – CPF:                         .....-.....
- 4.5 – Naturalidade:             .....
- 4.6 – Telefone:                 (....) .....- .....
- 4.7 – E-mail:                     .....@.....